



INSTALLER MANUAL

Specifications

Communication protocol:	Wiegand 26, 34, 37, 42, 24, 32, 35, 40bit (default: Wiegand26bit)
Protocol programming:	By Dipswitch
Proximity reading type:	EM 4002/4100 compatible and HID (125kHz) compatible
Operating frequency:	125 KHz
Reading distance:	4 to 7 cm
Green LED:	externally controlled
Red LED:	externally controlled
Orange LED:	Idle Mode
Buzzer ON/OFF:	Yes
Backlight ON/OFF:	Yes
Tamper protection:	When Opened or Dismantled
Cable distance:	50 m.
Consumption:	Max. 45mA
Power Supply:	9-14V DC
IP Rating:	IP40
Colour:	Silver, Red, Green, Dark Grey, Blue and White
Resin potted electronic:	No
Dimensions (mm):	80x80x9

Spécifications

Protocole de communication:	Wiegand 26, 34, 37, 42, 24, 32, 35, 40 bits (défaut : Wiegand 26 bits)
Programmation du protocole:	Par dip-switch
Type de lecture de proximité:	EM 4002/4100 compatible et HID (125kHz) compatible
Fréquence de fonctionnement:	125 KHz
Distance de lecture:	4 à 7 cm
LED vert:	contrôle externe
LED rouge:	contrôle externe
LED orange:	Mode ralenti
Avertisseur sonore ACTIVÉ/DÉSACTIVÉ:	Oui
Rétroéclairage ACTIVÉ/DÉSACTIVÉ:	Oui
Protection anti-sabotage:	Lorsqu'il est ouvert ou démonté
Distance de câble:	50 m.
Consommation:	Max. 45 mA
Alimentation électrique:	9-14 V CC
Classe IP:	IP40
Couleur:	Argent, rouge, vert, gris foncé, bleu et blanc
Éléments électr. moulés en résine:	Non
Dimensions (mm):	80x80x9

Specifiche

Protocollo di comunicazione:	Wiegand a 26, 34, 37, 42, 24, 32, 35, 40 bit (predefinito: Wiegand a 26 bit)
Programmazione protocollo:	Con dipswitch
Tipo di lettura di prossimità:	EM 4002/4100 compatibile e HID (125kHz) compatibile
Frequenza operativa:	125kHz
Distanza di lettura:	4 a 7 cm
LED verde:	controllato esternamente
LED rosso:	controllato esternamente
LED arancione:	Modalità inattiva
Cicalino ON/OFF:	Sì
Retroilluminazione ON/OFF:	Sì
Protezione allarme:	Se aperto o smontato
Distanza cavo:	50 m
Assorbimento:	Max. 45 mA
Alimentazione:	9-14V DC
Classe IP:	IP40
Colore:	Argento, rosso, verde, grigio scuro, blu e bianco
Elettronica incapsulata in resina:	No
Dimensioni (mm):	80x80x9

Especificación

Protocolo de comunicación:	Wiegand de 26, 34, 37, 42, 24, 32, 35, 40 bits (predeterminado: Wiegand 26)
Programación del protocolo:	Por interruptor DIP
Tipo de lectura de proximidad:	EM 4002/4100 compatible y HID (125kHz) compatible
Frecuencia operativa:	125 KHz
Distancia de lectura:	4 a 7 cm
LED verde:	controlado externamente
LED rojo:	controlado externamente
LED naranja:	Modo inactivo
Buzzer ON/OFF:	Sí
Retroiluminado ON/OFF:	Sí
Protección contra la manipulación:	Cuando se abre o se desmonta
Distancia del cable:	50 m.
Consumo:	Máx. 45 mA
Fuente de alimentación:	9-14 V CC
Clasificación IP:	IP40
Color:	Plateado, rojo, verde, gris oscuro, azul, blanco
Electrónica sellada con resina:	No
Dimensiones (mm):	80x80x9

Merkmale

Kommunikationsprotokolle:	Wiegand 26, 34, 37, 42, 24, 32, 35, 40bit (Voreinstellung: Wiegand 26bit)
Protokoll Programmierung:	Mit DIP Schalter
RFID Lesertyp:	EM 4002/4100 kompatibel und HID (125kHz) kompatibel
Betriebsfrequenz:	125 KHz
Lesedistanz:	4 bis 7 cm
Grüne LED:	externe Steuerung
Rote LED:	externe Steuerung
Orangefarbene LED:	Standby Modus
Summer AN/AUS:	Ja
Backlight AN/AUS:	Ja
Sabotageschutz:	Bei gewaltsamer Öffnung oder Ausbrechen
Kabellänge:	50 m
Stromaufnahme:	Max. 45mA
Betriebsspannung:	9-14V DC
IP-Schutzklasse:	IP40
Farben:	Silber, Rot, Grün, Dunkelgrau, Blau und Weiß
Harzvergossene Elektronik:	nein
Abmessungen (mm):	80x80x9

Specificaties

Communicatieprotocol:	Wiegand 26, 34, 37, 42, 24, 32, 35, 40bit (standaard: Wiegand26bit)
Protocolprogrammering:	Via dipschakelaar
Naderingsleestype :	EM 4002/4100 compatibele en HID (125kHz) compatibele
Bedrijfsfrequentie:	125 KHz
Leesafstand:	4 tot 7 cm
Groene LED:	extern aangestuurd
Rode LED:	extern aangestuurd
Oranje LED:	Ruststand
Zoemer AAN/UIT:	Ja
Achtergrondverlichting AAN/UIT:	Ja
Tamperbeveiliging:	In geopende of gedemonteerde staat
Kabelafstand:	50 m.
Verbruik:	Max. 45mA
Voeding:	9-14V DC
IP-code:	IP40
Kleur:	Zilverkleurig, rood, groen, donkergrijs, blauw en wit
In hars ingesloten elektronica:	Geen
Afmetingen (mm):	80x80x9

Wiring / Câblage / Cablaggio / Cableado / Verdrahtung / Verdrahtung

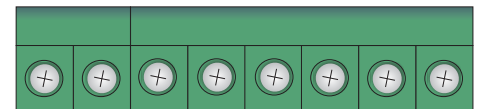
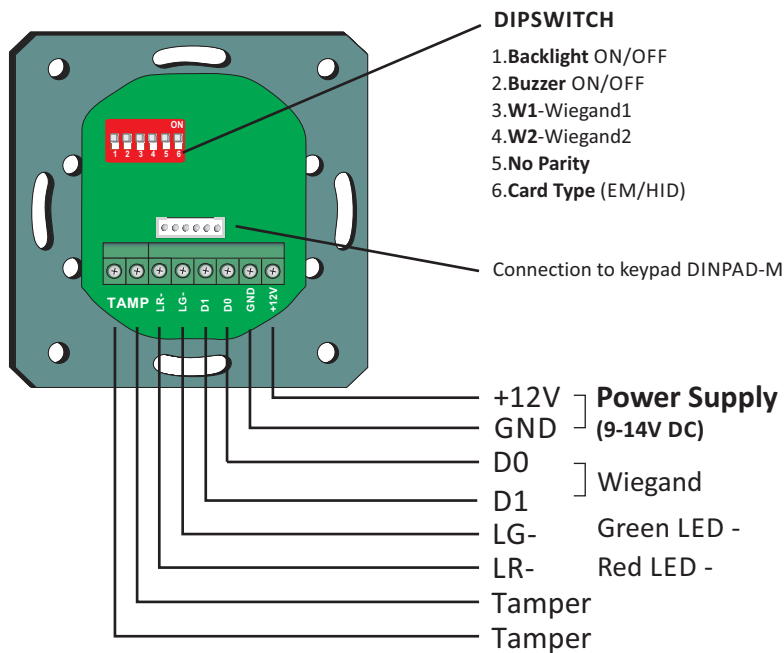

TAMP LR- LG- D1 D0 GND +12V

+12VDC	9-14V DC	9-14V CC	9-14V DC	9-14V CC	9-14V DC	9-14V DC
GND	ground	terre	terra	tierra	Erdung	aaarde
Tamper	Tamper Switch	Switch d'autoprotection	Interruttore antimanomissione	Interruptor antisabotaje	Sabotageschaller	Sabotage schakelaar
Tamper	Tamper Switch	Switch d'autoprotection	Interruttore antimanomissione	Interruptor antisabotaje	Sabotageschaller	Sabotage schakelaar
LG-	Green LED -	LED vert -	Led verde -	Led verde -	Grüne LED	Groene LED -
LR-	Red LED -	LED rouge -	Led rosso -	Led rojo -	Rote LED	Rode LED -
D1	Data 1	données 1	Data 1	Datos 1	Datenleitung 1	Data 1
D0	Data 0	données 0	Data 0	Datos 0	Datenleitung 0	Data 0

Mounting/ Montage/ Installazione/ Montaje/ Montage/ Montage

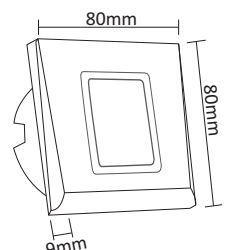
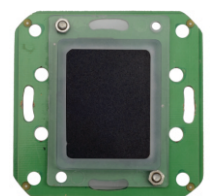
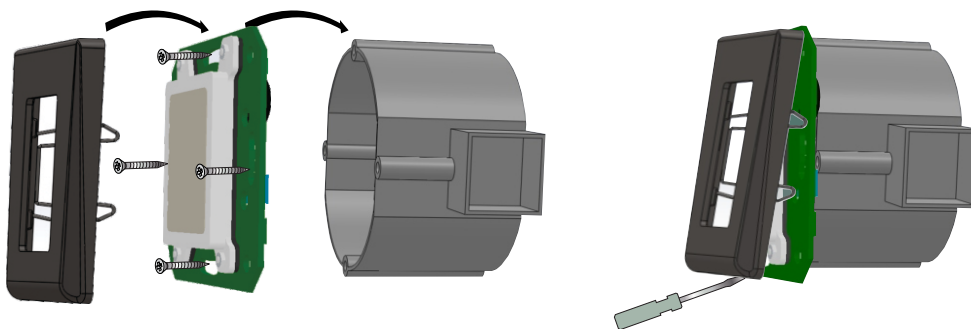

Note: Wall mount box not supplied!

Note: Blochet d'encastrement non fourni!

Nota: Scatola di montaggio a parete non in dotazione!

Nota: Caja de empotrar no suministrada!

Anmerkung: Die Unterputzdose ist nicht im Lieferumfang enthalten!

Opmerking: De flush gemonteerde vak is niet in de Leveringsomvang bevatten!

WIEGAND Connection/ Connexion/ Connessione/ Conexión/ Anschluss/ Aansluiting

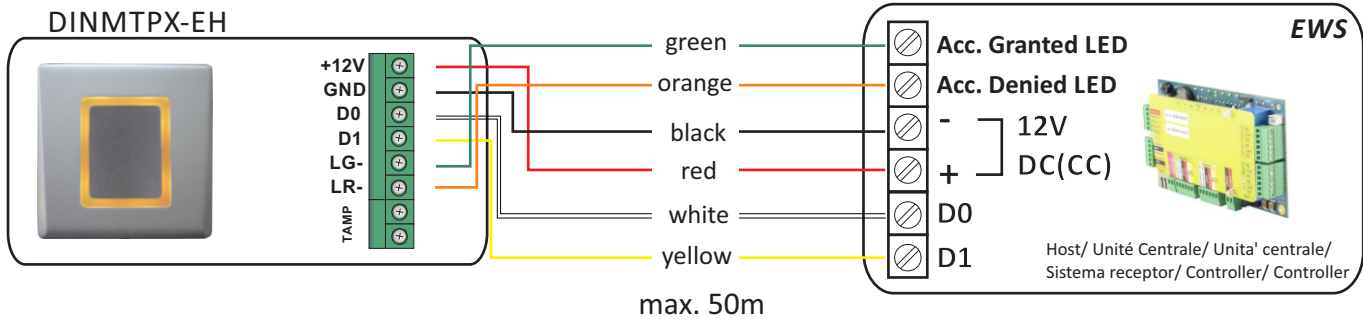

Dipswitch configuration/ Configuration de dip-switch/ Configurazione dipswitch/ Configuración del interruptor DIP/ DIP-Schalter Konfiguration/ Dipschakelaarconfiguratie



Wiegand selection

Position	Sw. Name	W 26bit	W 34bit	W 37bit	W 42bit	W 24bit	W 32bit	W 35bit	W 40bit
3	W1	OFF	ON	OFF	ON	OFF	ON	OFF	ON
4	W2	OFF	OFF	ON	ON	OFF	OFF	ON	ON
5	No Parity	OFF	OFF	OFF	OFF	ON	ON	ON	ON

Default: Wiegand 26bit

1. Backlight ON/OFF
2. Buzzer ON/OFF
3. W1 (wiegand selection 1)
4. W2 (wiegand selection 2)
5. No Parity (OFF=Send Parity) (ON=No Parity)
6. Card Type (OFF=EM), (ON=HID (125kHz) compatible)

Use the Dipswitch no: 3, 4 and 5 to select the desired Wiegand Output

Utiliser les dip-switch n° : 3, 4 et 5 pour sélectionner la sortie Wiegand souhaitée

Usa dipswitch n.: 3, 4 e 5 per selezionare l'uscita Wiegand desiderata

Utilice el interruptor DIP número: 3, 4 y 5 para seleccionar la salida Wiegand deseada

Benützen Sie den DIP-Schalter 3, 4 oder 5 um das gewünschte Wiegand Output zu wählen

Gebruik dipschakelaar nr. 3, 4 en 5 voor de selectie van de gewenste Wiegand-uitgang

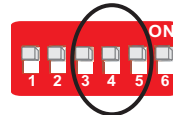

Tricolor LED/ Témoin tricolore/ LED tricolore/ LED tricolor/ Dreifarbige LED/ Driekleurige LED

Orange (Idle Mode): "LG-" and "LR-" not connected
Orange (Mode veille): "LG-" et "LR-" ne sont pas connectés
Arançione: "LG-" e "LR-" non collegati
Naranja (Modo reposo): "LG-" y "LR-" no están conectados
Orange (Standby): "LG-" und "LR-" sind nicht mit der Masse verbunden
Oranje (vrije stand): draden "LG-" en "LR-" zijn niet aangesloten.

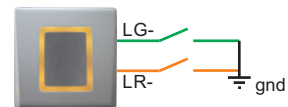

Green: "LG-" connected to GND
Vert: "LG-" connecté à GND
Verde: "LG-" collegato a GND
Verde: "LG-" conectado a GND
Grün: "LG-" ist mit der Masse verbunden
Groen: "LG-" verbonden met massa.

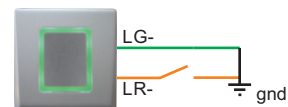

Red: "LR-" connected to GND
Rouge: "LR-" connecté à GND
Rosso: "LR-" collegato a GND
Rojo: "LR-" conectado a GND
Rot: "LR-" ist mit der Masse verbunden
Rood: "LR-" verbonden met massa.

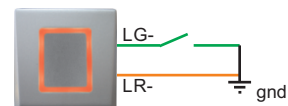

No light: "LG-" and "LR-" connected to GND
Sans lumière: "LG-" et "LR-" connectés à GND
Nessuna luce: "LG-" e "LR-" collegati a GND
Sin luz: "LG-" y "LR-" conectado a GND
LED aus: "LG-" und "LR-" sind mit der Masse verbunden
Geen verlichting: "LG-" en "LR-" verbonden met massa

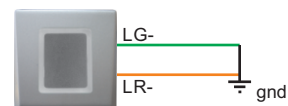

Setting a reader to send fixed site code/ Réglage d'un lecteur pour l'envoi de code site fixé/ Impostazione di un lettore per l'invio di un codice sito fisso/ Ajuste del lector para el envío del Código Sitio fijo/ Einstellung des Lesers, einen festen Standortcode zu senden/ Een lezer instellen voor het verzenden van een vaste locatiecode

DINMTPX-EH

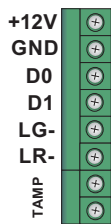
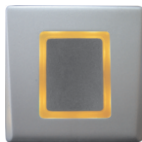

short connection
Circuit court
Corto circuito
Circuito corto
Kurze Verbindung
Korte verbinding

Turn the power OFF.

Make short connection between the wires(terminal) D1 and D0.

Set the dipswitch for desired Site Code in binary according to the table bellow.

With 6 Dipswitch positions you can set Site Code from 1-63

Turn the power ON.

The reader will start beeping every second. This means setting has been done and saved.

Turn the power OFF.

Remove the short connection between D1 and D0 and set your dipswitch to match desired settings for wiegand, card type, for normal use.

1- ON
0- OFF

SITE CODE	SW1	SW2	SW3	SW4	SW5	SW6
01	0	0	0	0	0	1
02	0	0	0	0	0	1
03	0	0	0	0	1	1
04	0	0	0	1	0	0
05	0	0	0	1	0	1
06	0	0	0	1	1	0
07	0	0	0	1	1	1
08	0	0	1	0	0	0
09	0	0	1	0	0	1
10	0	0	1	0	1	0
11	0	0	1	0	1	1
12	0	0	1	1	0	0
13	0	0	1	1	0	1
14	0	0	1	1	1	0
15	0	0	1	1	1	1
16	0	1	0	0	0	0
17	0	1	0	0	0	1
18	0	1	0	0	1	0
19	0	1	0	0	1	1
20	0	1	0	1	0	0
21	0	1	0	1	0	1
22	0	1	0	1	1	0
23	0	1	0	1	1	1
24	0	1	1	0	0	0
25	0	1	1	0	0	1
26	0	1	1	0	1	0
27	0	1	1	0	1	1
28	0	1	1	1	0	0
29	0	1	1	1	0	1
30	0	1	1	1	1	0
31	0	1	1	1	1	1
32	1	0	0	0	0	0
33	1	0	0	0	0	1
34	1	0	0	0	1	0
35	1	0	0	0	1	1
36	1	0	0	1	0	0
37	1	0	0	1	0	1
38	1	0	0	1	1	0
39	1	0	0	1	1	1
40	1	0	1	0	0	0
41	1	0	1	0	0	1
42	1	0	1	0	1	0
43	1	0	1	0	1	1
44	1	0	1	1	0	0
45	1	0	1	1	0	1
46	1	0	1	1	1	0
47	1	0	1	1	1	1
48	1	1	0	0	0	0
49	1	1	0	0	0	1
50	1	1	0	0	1	0
51	1	1	0	0	1	1
52	1	1	0	1	0	0
53	1	1	0	1	0	1
54	1	1	0	1	1	0
55	1	1	0	1	1	1
56	1	1	1	0	0	0
57	1	1	1	0	0	1
58	1	1	1	0	1	0
59	1	1	1	0	1	1
60	1	1	1	1	0	0
61	1	1	1	1	0	1
62	1	1	1	1	1	0
63	1	1	1	1	1	1

Couper l'alimentation.

Faire une connexion courte entre les fils (terminaux) D1 et D0.

Régler le dipswitch sur le Code Site souhaité en binaire suivant l'indication du tableau ci-dessous.

Avec 6 positions de Dipswitch vous pouvez régler le code site de 1-63.

Allumer l'alimentation.

Le lecteur commencera à émettre des bips et à clignoter chaque seconde (rouge/vert). Ceci signifie que le réglage a été fait et sauvegardé.

Couper l'alimentation.

Retirer le circuit court entre le D1 et D0 et régler votre dipswitch afin de correspondre aux réglages souhaités pour le Wiegand, le rétro-éclairage, le buzzer, le type de carte et pour l'utilisation normale.

Spegner l'alimentazione.

Cortocircuitare i terminali dei fili D1 e D0.

Impostare il dip switch per il codice sito desiderato in binario in base alla tabella sottostante.

Avendo a disposizione 6 posizioni del dip switch è possibile impostare il codice sito da 1-63.

Accendere l'alimentazione.

Il lettore emette un allarme acustico e lampeggia una volta al secondo (rosso/verde). Ciò significa che l'impostazione è stata eseguita e salvata.

Spegner l'alimentazione.

Rimuovere il cortocircuito tra D1 e D0 e impostare il dip switch in modo che corrisponda alle impostazioni desiderate per Wiegand, controlloce, cicalino, tipo di scheda, per il normale utilizzo.

Desconectar la alimentación.

Hacer una conexión corta entre los hilos (terminales) D1 y D0.

Ajustar el dipswitch sobre el Código Sitio deseado en binario siguiendo las indicaciones de la tabla abajo.

Con 6 posiciones de Dipswitch puede ajustar el código sitio del 1-63.

Encender la alimentación.

El lector empezará a emitir bips y a parpadear cada segundo (rojo/verde). Esto significa que el ajuste se ha realizado y guardado.

Desconectar la alimentación.

Quitar el circuito corto entre el D1 y D0 y ajustar su dipswitch con el fin de conseguir los ajustes deseados para el Wiegand, el rétro-iluminado, el buzzer, el tipo de tarjeta y para el uso normal.

Schalten Sie die Stromversorgung AUS.

Machen Sie einen kurzen Anschluß zwischen den Anschlußklemmen D1 und D0.

DIP Schalter für den gewünschten Standortcode auf binär entsprechend der untenstehenden Tabelle einstellen.

Mit 6 DIP Schalter-Positionen können Sie den Standortcode von 1-63 einstellen.

Schalten Sie die Stromversorgung AN.

Der Leser piept und blinkt im Sekundentakt (rot/grün). Das bedeutet, dass die Einstellung gemacht und gespeichert wurde.

Schalten Sie die Stromversorgung AUS.

Entfernen Sie die kurze Verbindung zwischen D1 und D0 und stellen Sie den DIP Schalter auf die gewünschten Einstellungen für Wiegand, Hintergrundbeleuchtung, Summer, Kartentyp, für die Normalanwendung.

Schakel de stroom UIT.

Breng een korte verbinding tot stand tussen draden(aansluitingen) D1 en D0.

Zet de dipschakelaar voor de gewenste Locatiecode in binair, in overeenstemming met de onderstaande tabel.

Met 6 standen van de dipschakelaar kunt u de Locatiecode instellen van 1-63.

Schakel de stroom IN.

De lezer begint iedere seconde te piepen en te knipperen(rood/groen). Dit betekent dat de instelling is voltooid en opgeslagen.

Schakel de stroom UIT.

Verwijder de korte verbinding tussen D1 en D0, en stel de dipschakelaar zo in dat hij afgestemd is op de gewenste instellingen voor wiegand, achtergrondverlichting, zoemer en kaarttype, voor normaal gebruik.

Example:

Site Code: 09 (001001)



OFF-OFF-ON-OFF-OFF-ON

To remove previously set Site Code, repeat the setup procedure with dipswitch binary position of all zeros. (all dipswitches should be in OFF position) Note: This will Not set a site code of value zero "0" but will clear any site code previously set, thus setting the reader to send the full card numbers and disabling the "fixed site code" option. This feature works only with Wiegand 24, 26, 32 and 34 bit. The Fixed Site Code changes only the first byte of the message.

Pour retirer préalablement le réglage du Code Site, répétez la procédure d'installation avec la position du dipswitch binaire sur tous les zéros.(tous les dipswitchs doivent être mis sur la position OFF) Note: Ceci ne réglera pas un Code Site à la valeur zéro "0" mais cela éliminera tout code site préalablement installé, réglant ainsi le lecteur pour l'envoi de numéros de carte entiers et désactivant l'option du "code site fixe". Cette caractéristique travaille uniquement avec les Wiegand 24, 26, 32 et 34 bit. Le Code Site fixe change uniquement le premier octet du message.

Per rimuovere un codice sito precedentemente impostato, ripetere la procedura di installazione con la posizione binaria dei dip switch a zero. (tutti i dip switch devono essere in posizione OFF) Nota: Quanto sopra non imporrà un codice sito al valore zero "0", ma eliminerà l'eventuale codice del sito precedentemente impostato, configurando così il lettore per inviare i numeri di scheda completi disabilitando l'opzione "codice sito fisso". Tale funzione opera solo con Wiegand 24, 26, 32 e 34 bit. Il Codice Sito fisso modifica solo il primo byte del messaggio.

Para eliminar previamente el ajuste del Código Sitio, repetir el proceso de instalación con la posición del dipswitch binario sobre todos los ceros. (todos los dipswitchs tienen que estar puestos en posición OFF) Nota: Eso no ajustará un código sitio al valor cero "0" pero eliminará todo código sitio instalado anteriormente, ajustando por lo tanto el lector para el envío de números de tarjeta enteros y deshabilitando la opción del "código sitio fijo". Esta característica funciona sólo con los Wiegand 24, 26, 32 y 34 bit. El Código Sitio fijo cambia sólo el primer byte del mensaje.

Um einen früheren Standortcode zu löschen, wiederholen sie die Einrichtungspzeder mit dem DIP Schalter in Bitposition auf allen Nullen (alle DIP Schalter sollten in AUS (OFF) Stellung stehen). Anmerkung: Diese Prozedur setzt den Standortcode NICHT auf Null (0), sondern löscht sämtliche frühere Standorteinstellungen. Der Leser sendet die vollen Kartennummern und deaktiviert die "fester Standort"-Option. Diese Funktion funktioniert nur mit Wiegand 24, 26, 32 und 34 Bit. Der feste Standortcode verändert nur den ersten Byte der Nachricht.

Om een eerder ingestelde Locatiecode te verwijderen, herhaalt u de installatieprocedure met de dipschakelaar op een binaire stand van allemaal nullen. (alle dipschakelaars moeten UIT staan) Opmerking: hiermee wordt geen locatiecode met een waarde van "0" ingesteld, maar worden alle eerder ingestelde locatiecodes gewist, om de lezer in te stellen voor de verzending van volledige kaartnummers en om de optie "vaste locatiecode" uit te schakelen. Deze functie werkt alleen met Wiegand 24, 26, 32 en 34 bits. De vaste locatiecode verandert alleen de eerste byte van het bericht.