

UŽIVATELSKÝ MANUÁL

POPIS

WS4-2D-E je řídicí jednotka pro 2 dveře, která pracuje se čtečkami s RS485 výstupem. Pro správu není potřeba instalovat žádný software nebo mít vyhrazený přidavný server. Řídicí jednotka má vlastní vestavěný webový server a vše je k dispozici online pomocí webových prohlížečů. Stačí se do jednotky přihlásit a můžete ji hned začít spravovat.

SPECIFIKACE

- Paměť pro uživatele: 2500 Uživateli
- Paměť pro události: 50000 max.
- Dveřní výstup: 2 (max. 20 dveří na jeden systém)
- Vstup pro čtečky: 2
- Vstup pro dveřní snímače: 2
- Vstup pro odchodová tlačítka: 2
- Programovatelné vstupy: 2 (nouzový, indukční smyčka pro detekci vozidel)
- Programovatelné výstupy: 3 (probíhající alarm, alarm v paměti událostí, přítomnost)
- Proudový odběr pro čtečky: 250 mA max. Pro každou
- Proudový odběr pro zámky: 600 mA max. Pro každý
- Vlastnosti relé výstupů: 2A/48 VAC/DC
- Processor: ARM A5 - 528 Mhz
- Paměť: 64 MB Ram DDR2 133 Mhz
- TCP/IP připojení: 10/100/1000 Base-T – HTTP or HTTPS
- Přípustná teplota: 0 °C to +50 °C
- Přípustná vlhkost: 0% to 85% (nekondenzující)
- Tamper: Ano
- Připojení Wiegand čteček: Ano, přes Wiegand na RS-485 převodník - WS4-CNV
- Ovládání výtahu: Ano, 2 výtahy na systém, každý - 24 pater
- Interlock, Anti pass back, počítání lidí, přítomnost, systémové logy, hlášení v CSV

PRVOTNÍ ZAPOJENÍ A KONFIGURACE

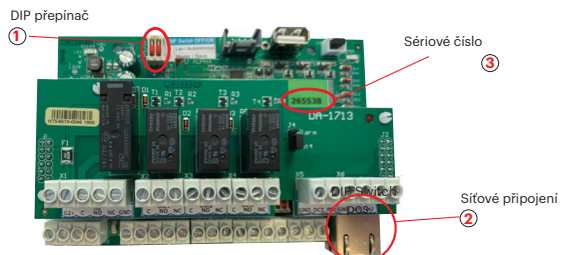

WS4-2D-E nemá továrně žádnou výchozí IP adresu a je nastavena na DHCP. Jsou zde 2 metody pro prvotní připojení a konfiguraci WS4-4D-E: Metoda LAN a Autonomní.

METODA 1 (Pro použití v nějaké již existující síti)

Při této konfiguraci, si nechá jednotka přiřadit IP adresu DHCP serverem v existující síti

1. Přepněte DIP přepínač č.1 do polohy OFF.
2. Připojte řídicí jednotku LAN síťovým kabelem do existující sítě.
3. Otevřete webový prohlížeč a zadejte http://ws4- a sériové číslo řídicí jednotky (viz. ukázkový snímek níže)

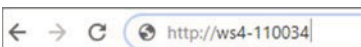

Pokud se nedaří připojit, je to proto, že Vaše síť nedokáže rozluštit název řídicí jednotky. V tomto případě jděte na webové stránky <https://www.xprgroup.com/products/ws4/> a stáhněte nástroj jménem **Device Finder**. **Device Finder** Vám pomůže nalézt IP adresu řídicí jednotky v síti. Spusťte **Device Finder** a zobrazí se vám seznam nalezených řídicích jednotek připojených ve Vaší síti, včetně jejich IPadres, jako na snímku níže.

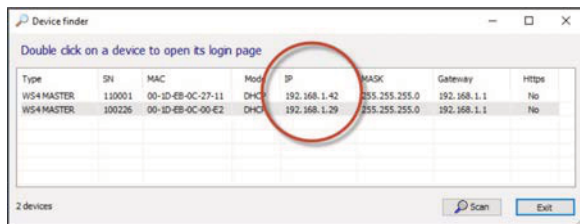

Otevřete webový prohlížeč a zadejte IP adresu řídicí jednotky, budete přesměrováni na přihlašovací stránku.

Jméno: **admin**
Heslo: **WS4- a sériové číslo** jednotky (například **WS4-159753**) jako na snímku níže. (Vše velkými písmeny a bez mezer)

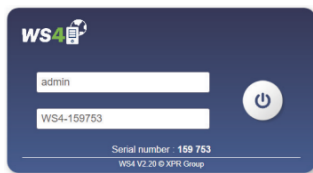

METODA 2 (Pro autonomní použití - bez již existující sítě)

Při této konfiguraci, se zapne v řídicí jednotce DHCP Server a přidělí IP adresu vašemu PC/zařízení. PC/zařízení musí být nastaveno tak, aby mělo zaplé automatické přiřazení IP adresy z DHCP.

1. Přepněte DIP přepínač č.1 do polohy ON.
2. Připojte řídicí jednotku LAN síťovým kabelem přímo do Vašeho PC/zařízení.
3. Otevřete webový prohlížeč a zadejte IP- **192.168.50.100** (viz. snímek níže)
4. Postupujte na přihlašovací stránce jako v první metodě.



TOVÁRNÍ NASTAVENÍ

DIP přepínač č.1 umožní jednotku resetovat do továrního nastavení.

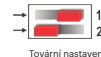

1. Odpojte TCP/IP síťový kabel (z konektoru RJ45).
2. Přepněte DIP přepínač **3 krát OFF > ON > OFF** během **10 vteřin**.
3. COMM LED zabliká, pokud operace proběhla úspěšně.

ZMĚNA HESLA

DIP Switch 1 umožní se do řídicí jednotky přihlásit, pokud jste zapoměli Administrátorské heslo.

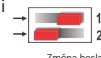

1. Odpojte TCP/IP síťový kabel (z konektoru RJ45).
2. Přepněte DIP přepínač do polohy **ON** na **15 seconds**, poté ho přepněte zpět do polohy OFF. Systém Vám umožní se přihlásit, po dobu 5 minut, s výchozím heslem (**WS4- a sériové číslo**)

NASTAVENÍ SOFTWARE

PŘIDÁNÍ ČTEČEK

Připojené čtečky blikají červeno-oranžově a pipají, protože nejsou přiřazené. Jděte do sekce dveří - Door(obr.1), vyberte dveře(obr.2) a u nich typ čtečky(obr.3). Jakmile je čtečka přiřazena, přestane pipat a blikat, bude svítit oranžově. Pokud chcete podsvícení čtečky vypnout/zapnout, jděte do Settings/System Options a u Backlight vyberte ON nebo OFF(n default)obr.4

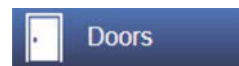

obr.1

ID	IO	Name	APB	Lock	Emp.	Public
1.0	1	1.0				
1.1	0	1.1				
2.0						
2.1		Not used				

obr.2



obr.3

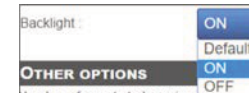

obr.4



obr.5

ID	IO	Name	APB	Lock	Emp.	Public
1.0						
1.1		Main Entry				
2.0		2.1				
2.1		2.2				

obr.6

Pro ovládání jedné dveří dvěma čtečkami, vyberte dveře (obr.2) a zde v položce **Type of Access** vyberte **Access with 2 readers**(obr.5). Objeví se nastavení pro druhou čtečku. Vyberte typ obou čteček a ony se sloučí pro dané dveře(obr. 6)

PŘIDÁNÍ UŽIVATELŮ

Jděte do **Users**(obr.1), klikněte na **New**(obr.2) a vyplňte údaje o uživateli (Full name -> Celé jméno, Category -> Úroveň přístupu, Card number -> Číslo karty...)(obr.3).



obr.1



obr.2

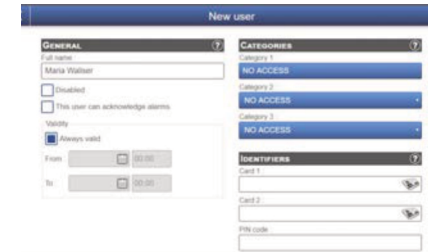

obr.3

PŘIDÁNÍ ŘÍDICÍCH JEDNOTEK V REŽIMU SLAVE

Systém umí obsluhovat až celkem 10 WS4 jednotek (5x WS4-4D nebo 10x WS4-2D/ WS4-1D) v jedné instalaci (max. 20 dveří). Jedna jednotka je nastavena jako **Master**(hlavní) a ostatní jako **Slave**(podřízené). Nastavení **master/slave** se provádí **DIP přepínačem č.2**: OFF = Master (výchozí nastavení), ON = Slave.

Jděte do sekce **Doors**(Dveří) a klikněte na **Add slave**(Přidat slave jednotku)(obr.1). Zadejte sériové číslo nebo **IP adresu Slave** jednotky a klikněte **Search**(Vyhledat). Akce přidá jednotku do systému a můžete ji nyní také spravovat v sekci **Doors**(obr.2). V případě jakékoliv chyby, se vypíše **červeným** písmem chybová hláška.

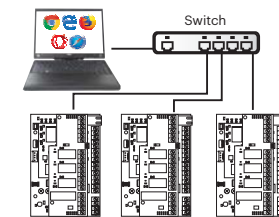

Master
DIP př. č.2
OFF

Slave 1
DIP př. č.2
ON

Slave 9
DIP př. č.2
ON



ID	IO	Name	APB	Lock	Emp.	Public
1.0						
1.1		Main Entry				
2.0		2.1				
2.1		2.2				

obr.1

ID	IO	Name	APB	Lock	Emp.	Public
1.0		Not used				
1.1		Not used				
2.0		Not used				
2.1		Not used				

obr.2

Příklad zapojení se 2 dveřmi

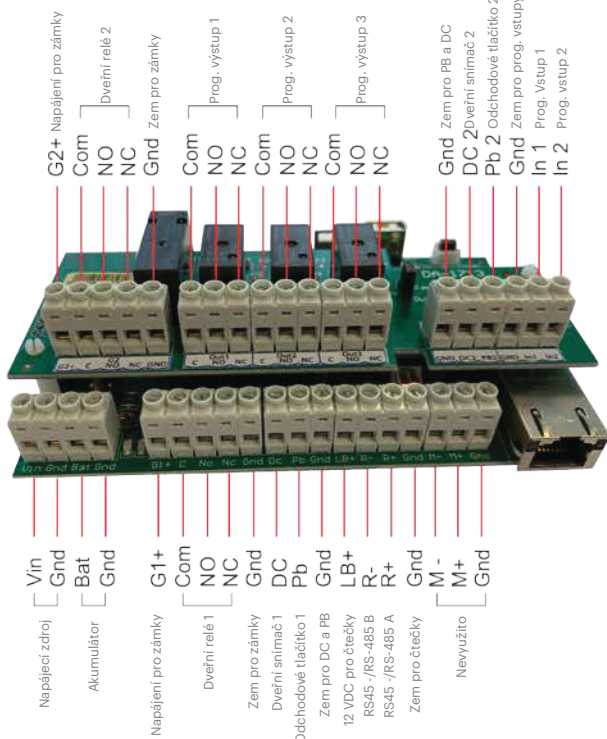

Dip Přepínače		
	OFF	ON
1	Lan	Autonomous
2	Master	Slave

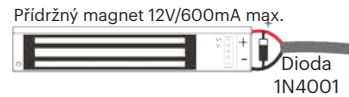
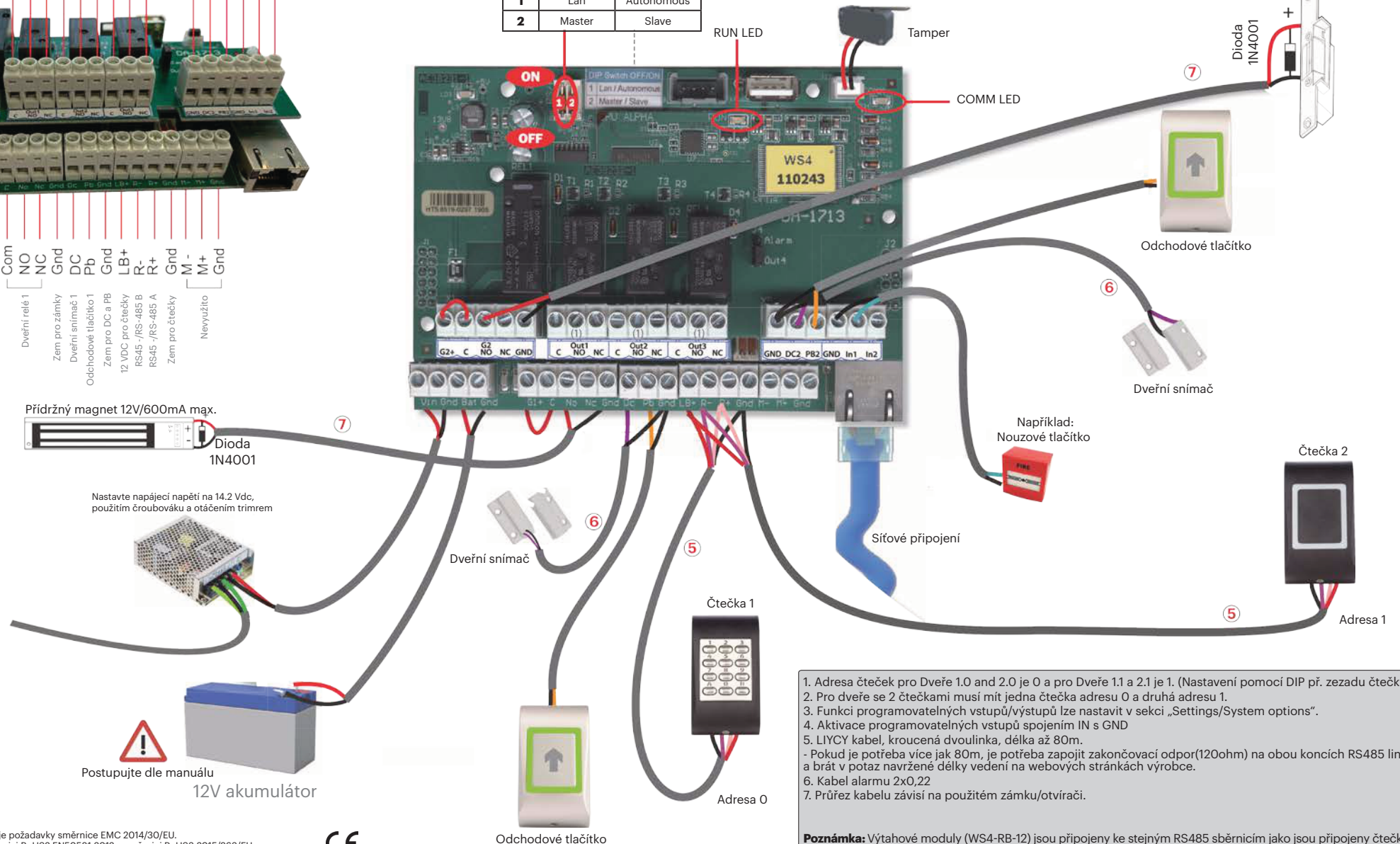

Nastavte napájecí napětí na 14.2 Vdc, použitím črůbováku a otáčením trimrem



Postupujte dle manuálu
12V akumulátor

Tento produkt tímto splňuje požadavky směrnice EMC 2014/30/EU. Kromě toho vyhovuje směrnicím RoHS2 EN50581:2012 a směrnicím RoHS3 2015/863/EU.



Poznámka: Výtahové moduly (WS4-RB-12) jsou připojeny ke stejným RS485 sběrnicím jako jsou připojeny čtečky.

QUICK USER GUIDE

DESCRIPTION

WS4-2D-E is a 2 door control unit designed to operate with readers with RS-485 output. There is no need to install any software. There is no need to have a dedicated PC either. Everything is available online and the operators just need to register with controller's serial number to start using the software application.

SPECIFICATIONS

- Capacity: 2500 Users
- Events: 50000 max.
- Doors: 2 (max. 20 doors in same network)
- Readers: 2
- Door contact inputs: 2
- Push button inputs: 2
- Auxiliary Inputs: 2 (emergency, vehicle detection)
- Auxiliary Outputs: 3 (alarm, storing alarm status, presence)
- Supply for the readers: 250 mA each max.
- Supply for the locks: 600 mA each max.
- Relay characteristics: 2A/48 VAC/DC
- Processor: ARM A5 - 528 Mhz
- Memory: 64 MB Ram DDR2 133 Mhz
- TCP/IP connection: 10/100/1000 Base-T – HTTP or HTTPS
- Operating temperature: 0 °C to +50 °C
- Humidity: 0% to 85% (non-condensing)
- Tamper: Yes
- Wiegand readers connection: Yes, via Wiegand to RS-485 converter - WS4-CNV
- Elevator feature: Yes, 2 elevators per installation, each - 24 floors
- Interlock, Anti pass back, people counter, presence, system logs, reports in CSV

FIRST CONNECTION AND CONFIGURATION

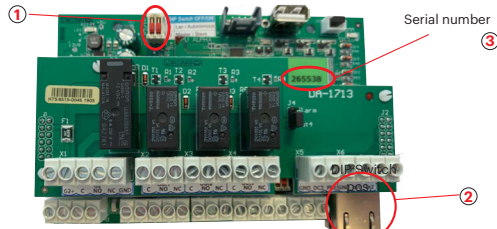

The WS4-2D-E does not have default IP address. By default is set to DHCP. There are 2 methods to connect to and configure WS4-2D-E - LAN and Standalone method.

METHOD 1 (For use in a home or business LAN network)

In this configuration, the network's DHCP server will assign an IP address to your WS4-2D-E

- Put the DIP switch 1 in position OFF.
- Connect a cable from your network to the ethernet connector of WS4-2D-E.
- Open a web browser and enter <http://ws4> followed dash and the serial number of the WS4-2D-E controller

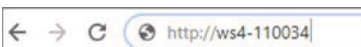

If you can not connect, it is because your network does not recognize the name of the WS4-2D-E controller. In this case, go to our web site <http://www.xprgroup.com/products/ws4/> and download the tool called "Device Finder". The "Device Finder" will enable you to find out the IP address of the WS4-2D-E controller. Run the "Device Finder" and you will get a list of all the WS4 controllers connected in your network, including their IP addresses, just like the picture below.

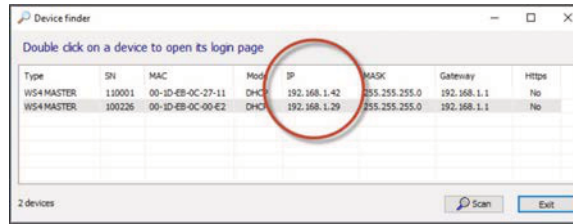

Open a browser and type the IP of the WS4-2D-E controller and you will be prompted to the login page.

User Name: **admin**
 Password: **WS4** followed by **Dash** and the **Serial Number** (ex. **WS4-110034**) just like the image below, all in capital letters without space.

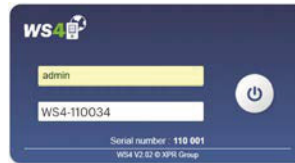

METHOD 2 (For standalone use - without LAN network)

In this configuration, the WS4-2D-E will assign an IP address to your PC. The PC must be set to obtain IP address automatically.

- Put the DIP switch 1 in position ON.
- Connect a cable from your PC directly to the ethernet connector of WS4-2D-E.
- Open a web browser and enter the following IP - 192.168.50.100, then put the login credentials like explained above

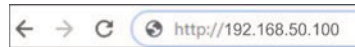

FACTORY RESET

DIP Switch 1 allows a complete re-initialization of the system. To do this,

- Unplug the TCP/IP network cable (RJ45).
- Toggle this dip switch **3 times OFF - ON - OFF** within **10 seconds**.
- Wait until the green COMM LED flashes.

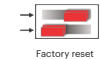

CHANGE PASSWORD

DIP Switch 1 allows to log into the system as an administrator if login or password is forgotten.



- Unplug the TCP/IP network cable (RJ45).
- Toggle this dip switch **ON** for about **15 seconds**, then back to OFF. The system will then allow, for 5 minutes, to connect (from the local network only) with the default login and password.

SOFTWARE SETTINGS

ADDING READERS

Go to "Doors", select the reader(fig.2) and then select the type of the reader in the field "Card". (fig.3). While off line, red LED blinks fast and buzzer beeps continuously. Once communication is established, the red LED and the buzzer stop. Green LED starts to blink continuously. If you want to stop the green LED, go to Settings/System Options and select for the backlight ON or OFF (not default) fig.4

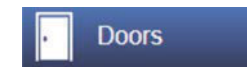

fig.1

ID	IO	Name	APB	ILock	Emp.	Public
1.0	1	1.0				<input type="checkbox"/>
1.1	0	1.1				<input type="checkbox"/>
2.0		2.0				<input type="checkbox"/>
2.1		Not used				<input type="checkbox"/>

fig.2



fig.3



fig.4



fig.5

ID	IO	Name	APB	ILock	Emp.	Public
1.0		Not used				<input type="checkbox"/>
1.1		Main Entry				<input type="checkbox"/>
2.0		2.1				<input type="checkbox"/>
2.1		2.2				<input type="checkbox"/>

fig.6

To add **2 readers on 1 Door**, select the reader (fig.2) and there, for "Type of access" select "Access with 2 readers" (fig 5). Fill the form for both readers and they will merge in one door (fig. 6)

ADDING USERS

Go to **Users** (fig.1), select **"New"**(fig.2) and then fill the form (Name, category, card number...)(fig.3).

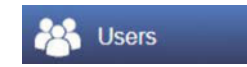

fig.1



fig.2

fig.3

ADDING SLAVE CONTROLLERS

WS4 system can manage up to 10 WS4 boards in the same installation (with up to 20 doors, whether single or double). One WS4-2D must be master, the others must be slaves. The **master/slave** selection is made with **Dip-switch 2**: OFF - Master (factory setting), ON - Slave.

Go to "Doors" and click on the link "Add slave"(fig.1). Enter the serial number of the WS4-2D-E to be added and click Search. If it finds it, the system directly adds this slave into the installation and you can configure its doors (fig.2).

In case of error, a message is displayed in red.

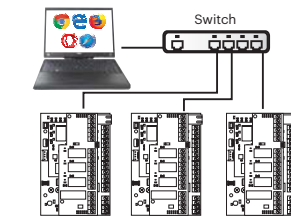

Master DIP switch 2 OFF
 Slave 1 DIP switch 2 ON
 Slave 9 DIP switch 2 ON



Master/ Slave → OFF ON
 1 2 DIP switch 2 - ON

ID	IO	Name	APB	ILock	Emp.	Public
1.0		Not used				<input type="checkbox"/>
1.1		Main Entry				<input type="checkbox"/>
2.0		2.1				<input type="checkbox"/>
2.1		2.2				<input type="checkbox"/>

fig.1

ID	IO	Name	APB	ILock	Emp.	Public
1.0		Not used				<input type="checkbox"/>
1.1		Not used				<input type="checkbox"/>
2.0		Not used				<input type="checkbox"/>
2.1		Not used				<input type="checkbox"/>

fig.2

Connection example of 2 doors

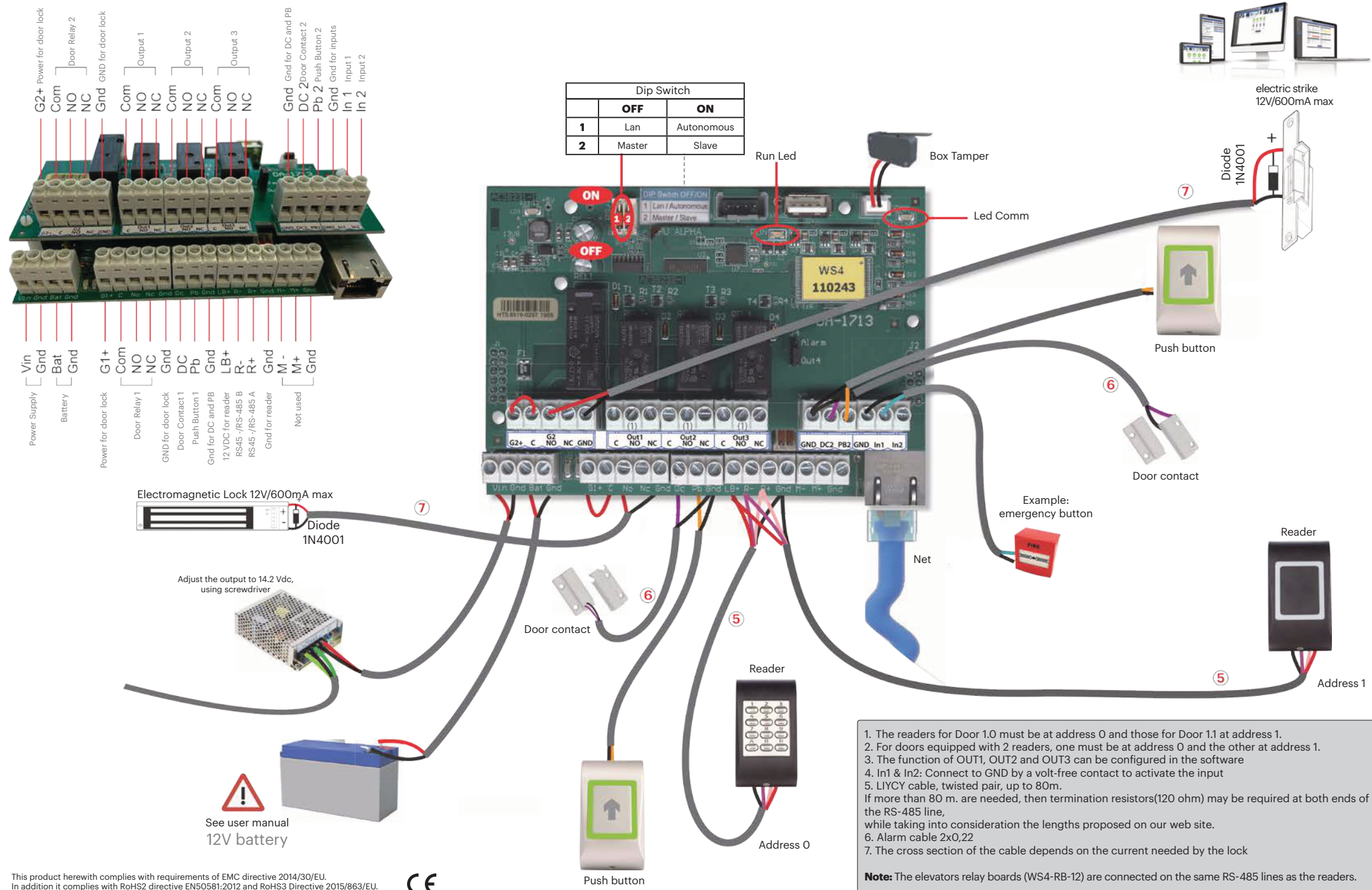

This product herewith complies with requirements of EMC directive 2014/30/EU. In addition it complies with RoHS2 directive EN50581:2012 and RoHS3 Directive 2015/863/EU.





Dispositif de contrôle d'accès 2 portes avec accès à Internet
GUIDE DE RÉFÉRENCE RAPIDE

DESCRIPTION

WS4-2D-E est un dispositif de contrôle à 2 portes, conçu pour fonctionner avec les lecteurs dotés d'une sortie RS-485. Il n'y a pas besoin d'installer de logiciel ni de disposer d'un ordinateur dédié. Tout est disponible en ligne et les opérateurs ont uniquement besoin de s'enregistrer à l'aide du numéro de série du contrôleur pour commencer à utiliser l'application logicielle.

CARACTÉRISTIQUES TECHNIQUES

- Capacité : 2500 utilisateurs
- Événements : 50 000 max.
- Portes : 2 (max. 20 portes sur le même réseau)
- Lecteurs : 2
- Entrées du contact de porte : 2
- Entrées du bouton-poussoir : 2
- Entrées auxiliaires : 2 (urgence, détection de véhicules)
- Sorties auxiliaires : 3 (alarme, stockage d'état d'alarme, présence)
- Alimentation pour les lecteurs : 250 mA each max.
- Alimentation pour les verrous : 600 mA max./verrou
- Caractéristiques de relais : 24A/48 VCA/CC
- Processeur : ARM A5 - 528 Mhz
- Mémoire : 64 Mo Ram DDR2 133 Mhz
- Connexion TCP/IP : 10/100/1000 base T - HTTP ou HTTPS
- Température de service : 0 °C à +50 °C
- Humidité : 0 % à 85 % (sans condensation)
- Anti-sabotage : Oui
- Connexion lecteurs Wiegand : Oui, via Wiegand au convertisseur RS-485 - WS4-CNV
- Fonction ascenseur : Oui, 2 ascenseurs par installation - 24 étages
- Interverrouillage, anti-retour, compteur de personnes, présence, journaux système, rapports en CSV

PREMIÈRE CONNEXION ET CONFIGURATION

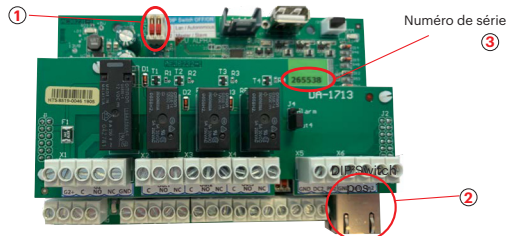

La WS4-2D-E ne comporte pas d'adresse IP par défaut. Il est réglé sur DHCP par défaut. La connexion et la configuration du WS4-2D-E peuvent se faire selon deux méthodes différentes : LAN et autonome.

MÉTHODE 1 (pour une utilisation sur réseaux LAN domestiques ou d'entreprises)

Dans cette configuration, le serveur DHCP du réseau attribue une adresse IP à votre WS4-2D-E

1. Placez l'interrupteur DIP 1 en position ARRÊT.
2. Raccordez un câble de votre réseau au connecteur Ethernet de WS4-2D-E.
3. Ouvrez un navigateur Web et tapez <http://ws4> suivi d'un tiret et du numéro de série du contrôleur WS4-2D-E

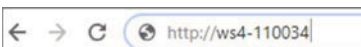

Il se peut que vous n'arriviez pas à vous connecter si le réseau ne reconnaît pas le nom du contrôleur WS4-2D-E. Dans ce cas, accédez à notre site Web <http://www.xprgroup.com/products/ws4/> et téléchargez l'outil appelé « Device Finder » (détecteur de dispositif). Le « Device Finder » vous permettra de déterminer l'adresse IP du contrôleur WS4-2D-E. Exécutez le « Device Finder » pour obtenir une liste de tous les contrôleurs WS4 connectés à votre réseau, y compris leurs adresses IP, comme sur l'image ci-dessous.

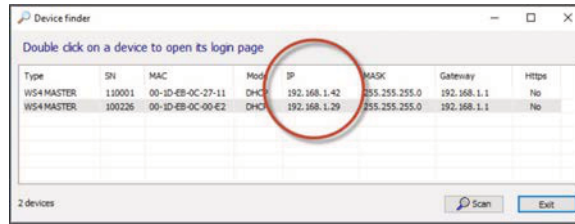

Ouvrez un navigateur et tapez l'IP du contrôleur WS4-2D-E. Cette opération vous dirigera vers la page de connexion. Nom d'utilisateur : **admin**
 Mot de passe : **WS4** suivi d'un **tiret** et du numéro **de série** (par ex. **WS4-110034**), comme sur l'image ci-dessous, le tout en majuscules et sans espaces.

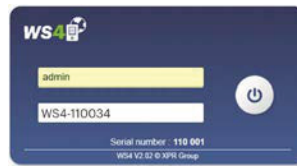

MÉTHODE 2 (pour une utilisation autonome, sans réseau LAN)

Dans cette configuration, le WS4-2D-E attribue une adresse IP à votre ordinateur. L'ordinateur doit être configuré de sorte à obtenir les adresses IP de façon automatique.

1. Placez l'interrupteur DIP 1 en position MARCHÉ.
2. Raccordez un câble de votre ordinateur directement au connecteur Ethernet de WS4-2D-E.
3. Ouvrez un navigateur Web et saisissez l'IP suivante : 192.168.50.100. Ensuite, introduisez les identifiants de connexion, comme indiqué plus haut.

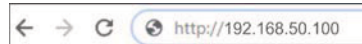

RÉTABLISSMENT DES PARAMÈTRES D'USINE

L'interrupteur DIP 1 permet d'effectuer une réinitialisation complète du système. Pour cela,

1. Débranchez le câble réseau TCP/IP (Rj45).
2. Changez cet interrupteur DIP de position à **3 reprises (ARRÊT - MARCHÉ - ARRÊT)** en l'espace de **10 secondes**.
3. Attendez que la LED COMM verte clignote.

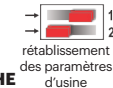

MODIFIER LE MOT DE PASSE

L'interrupteur DIP 1 permet de se connecter au système en tant qu'administrateur en cas d'oubli du nom d'utilisateur ou du mot de passe.

1. Débranchez le câble réseau TCP/IP (Rj45).
2. Placez cet interrupteur DIP sur **MARCHÉ** pendant environ **15 secondes**, puis remplacez-le sur ARRÊT. Le système vous permettra alors, pendant 5 minutes, de vous connecter (depuis le réseau local uniquement) avec le nom d'utilisateur et le mot de passe par défaut.

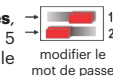

PARAMÈTRES DU LOGICIEL

AJOUT DE LECTEURS

Accédez à « Portes », sélectionnez le lecteur (fig. 2), puis choisissez le type de lecteur dans le champ « Badge » (fig. 3). Lorsque l'appareil est hors ligne, le voyant LED rouge clignote rapidement et l'avertisseur sonore retentit en continu. Une fois la communication établie, le voyant LED rouge et l'avertisseur sonore s'éteignent. Le voyant LED vert commence à clignoter en continu. Si vous voulez éteindre le voyant LED vert, accédez à Paramètres/Options de système, puis sélectionnez ON ou OFF pour le rétroéclairage (pas la valeur par défaut) (fig. 4)

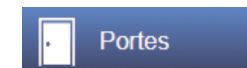

fig.1

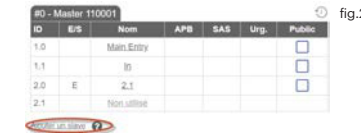

fig.2



fig.3



fig.4



fig.5



fig.6

Pour ajouter **deux lecteurs sur une porte**, sélectionnez le lecteur (fig. 2). À cet endroit, pour « Type d'accès », sélectionnez « Accès avec 2 lecteurs » (fig. 5). Remplissez le formulaire des deux lecteurs et ils se fusionneront sur une porte (fig. 6)

AJOUT D'UTILISATEURS

Accédez à **Utilisateurs** (fig. 1), sélectionnez « Nouveau » (fig. 2), puis remplissez le formulaire (nom, catégorie, numéro de badge, etc.) (fig. 3).



fig.1



fig.2



fig.3

AJOUT DE CONTRÔLEURS ESCLAVES

Le système WS4 peut gérer un total de 10 cartes WS4 sur une même installation (avec un maximum de 20 portes, simples ou doubles). Un WS4-2D-E peut être le maître et les autres doivent être des esclaves. La sélection **maître/esclave** s'effectue à l'aide de **l'interrupteur DIP 2** : OFF - Maître (paramètre d'usine), ON - Esclave. Accédez à « Portes » et cliquez sur le lien « Ajouter un esclave » (fig. 1). Saisissez le numéro de série du WS4-2D à ajouter et cliquez sur Rechercher. S'il le trouve, le système ajoute directement cet esclave à l'installation, et vous pouvez alors en configurer les portes (fig. 2). En cas d'erreur, un message s'affiche en rouge.



fig.1

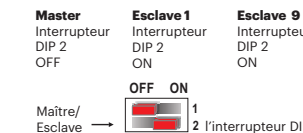
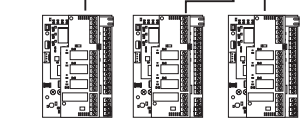
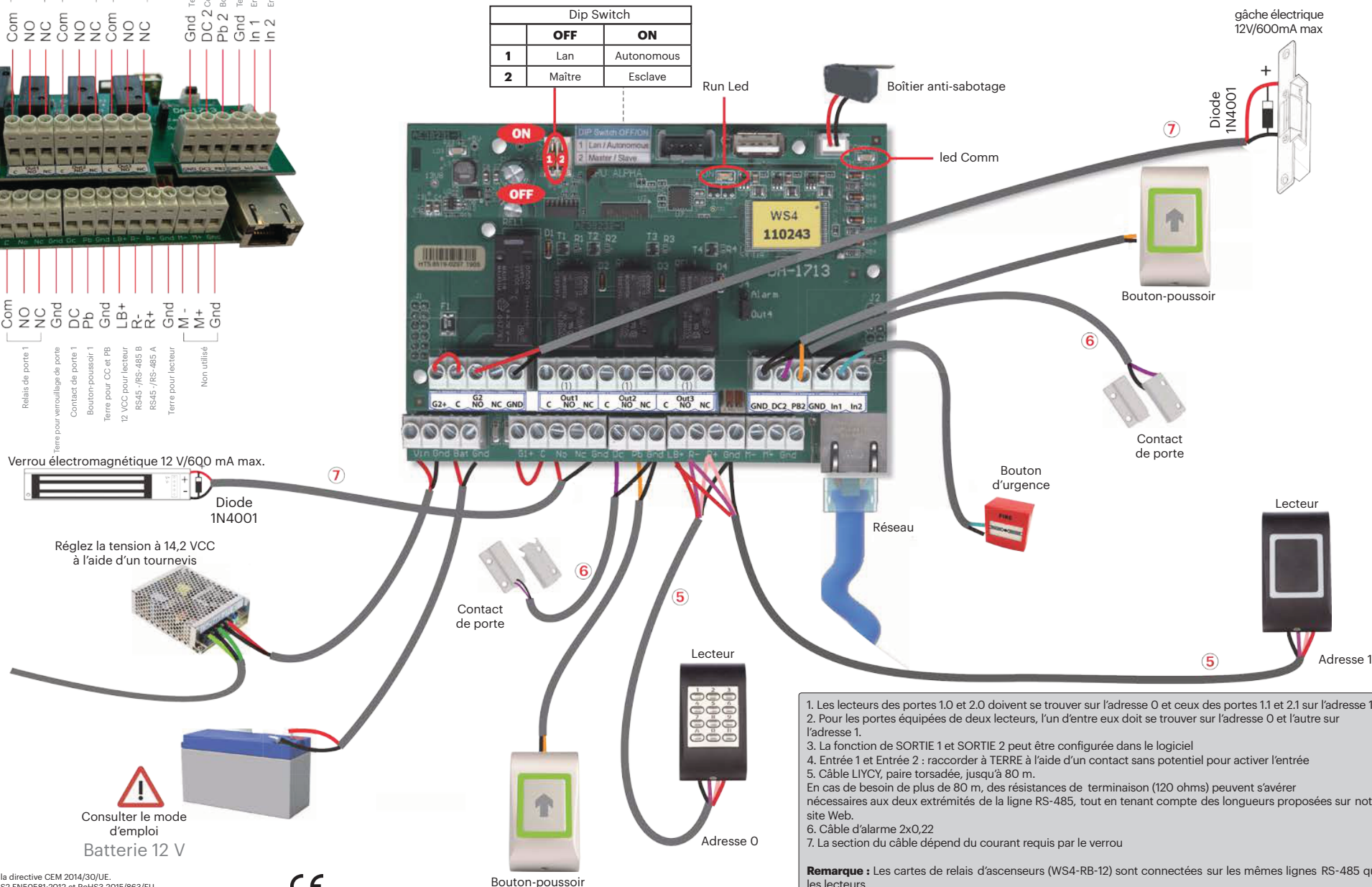
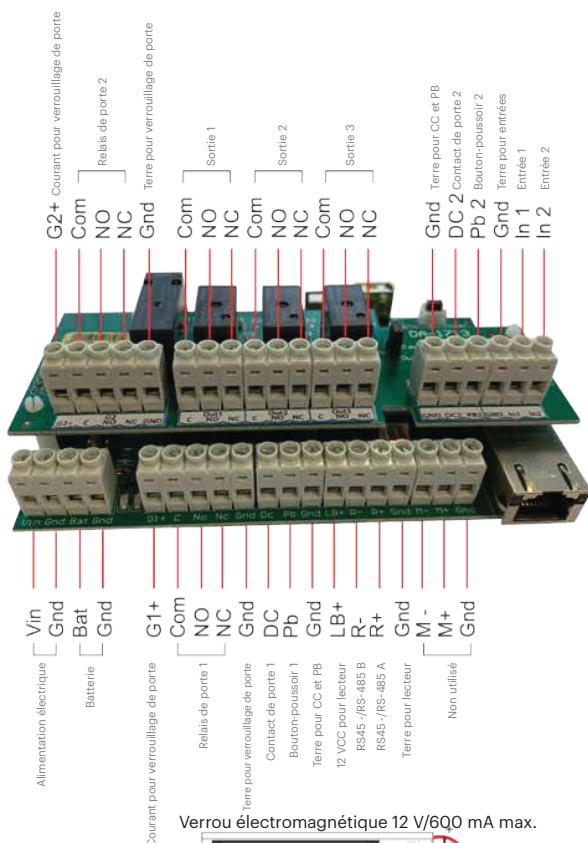

fig.2

Exemple de connexion de 2 portes



Dip Switch		
	OFF	ON
1	Lan	Autonomous
2	Maître	Esclave



⚠
Consulter le mode d'emploi
Batterie 12 V

1. Les lecteurs des portes 1.0 et 2.0 doivent se trouver sur l'adresse 0 et ceux des portes 1.1 et 2.1 sur l'adresse 1.
 2. Pour les portes équipées de deux lecteurs, l'un d'entre eux doit se trouver sur l'adresse 0 et l'autre sur l'adresse 1.
 3. La fonction de SORTIE 1 et SORTIE 2 peut être configurée dans le logiciel
 4. Entrée 1 et Entrée 2 : raccorder à TERRE à l'aide d'un contact sans potentiel pour activer l'entrée
 5. Câble LIYCY, paire torsadée, jusqu'à 80 m.
En cas de besoin de plus de 80 m, des résistances de terminaison (120 ohms) peuvent s'avérer nécessaires aux deux extrémités de la ligne RS-485, tout en tenant compte des longueurs proposées sur notre site Web.
 6. Câble d'alarme 2x0,22
 7. La section du câble dépend du courant requis par le verrou
- Remarque :** Les cartes de relais d'ascenseurs (WS4-RB-12) sont connectées sur les mêmes lignes RS-485 que les lecteurs.

Ce produit est conforme aux exigences de la directive CEM 2014/30/UE.
En outre, il est conforme à la directive RoHS2 EN50581:2012 et RoHS3 2015/863/UE.



GUIDA RAPIDA UTENTE

DESCRIZIONE

WS4-2D-E è un'unità di controllo a 4 porte per lettori con uscita RS-485. Non richiede l'installazione di software. Funziona, inoltre, senza un PC dedicato. Tutto è disponibile online. Per cominciare a utilizzare l'applicazione software, gli operatori devono semplicemente registrarsi con il numero di serie del controller.

SPECIFICHE

- Capacità: 2500 utenti
- Eventi: 50000 max.
- Porte: 2 (max. 20 porte nella stessa rete)
- Lettori: 2
- Ingressi di contatto porta: 2
- Ingressi con pulsante: 2
- Ingressi ausiliari: 2 (emergenza, rilevamento veicoli)
- Uscite ausiliarie: 3 (allarme, memorizzazione stato di allarme, presenza)
- Alimentazione per i lettori: 250 mA max. ciascuno
- Alimentazione per i blocchi: 600 mA max. ciascuno
- Caratteristiche dei relè: 2 A/48 V CA/CC
- Processore: ARM A5 - 528 MHz
- Memoria: 64 MB RAM DDR2 133 MHz
- Connessione TCP/IP: 10/100/1000 Base-T - HTTP o HTTPS
- Temperatura di esercizio: da 0 °C a +50 °C
- Umidità: da 0% a 85% (senza condensa)
- Manomissione: Sì
- Connessione lettore Wiegand: Sì, via Wiegand a convertitore RS-485 - WS4-CNV
- Funzione ascensore: Sì, 2 ascensori per installazione, ciascuno - 24 piani
- Interblocco, Antiritorno, contapersone, presenza, registri di sistema, rapporti in CSV

PRIMA CONNESSIONE E CONFIGURAZIONE

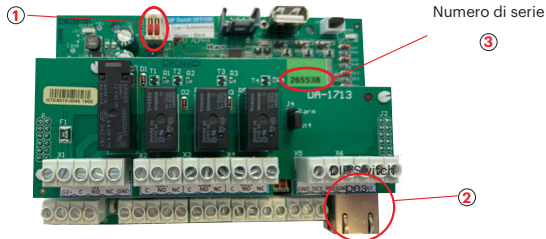

Il WS4-2D-E non ha un indirizzo IP predefinito. È impostato su DHCP in maniera predefinita. Per collegare e configurare WS4-2D-E, sono disponibili 2 metodi: LAN e Autonomo.

METODO 1 (da utilizzare per una rete LAN domestica o aziendale)

In questa configurazione, il server DHCP della rete assegna un indirizzo IP a WS4-2D-E

1. Spostare l'interruttore DIP 1 in posizione OFF.
2. Collegare un cavo dalla propria rete al connettore Ethernet di WS4-2D-E.
3. Aprire il browser web e digitare <http://ws4> seguito da un trattino e il numero di serie del controller WS4

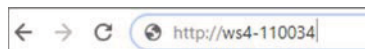

Se la connessione non va a buon fine, il motivo è che la rete non riconosce il nome del controller WS4-2D-E. In questo caso, andare nel nostro sito web <http://www.xprgroup.com/products/ws4/> e scaricare lo strumento chiamato "Device Finder". Il "Device Finder" consente di trovare l'indirizzo IP del controller WS4-2D-E. Eseguire "Device Finder" per ottenere un elenco di tutti i controller WS4 collegati in rete, inclusi i relativi indirizzi IP, proprio come nell'immagine di seguito.

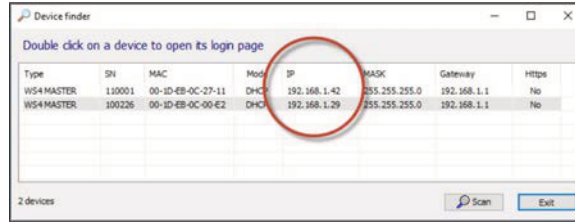

Aprire il browser e digitare l'IP del controller WS4-2D: si apre la finestra di login. Nome utente: **admin**
Password: **WS4** seguito da un trattino e dal numero di serie (es. **WS4-110034**) proprio come nell'immagine seguente, tutto in lettere maiuscole e senza spazi.



METODO 2 (per utilizzo autonomo, senza rete LAN)

In questa configurazione, WS4-2D-E assegna un indirizzo IP al PC in uso. Il PC deve essere configurato per l'acquisizione automatica dell'indirizzo IP.

1. Spostare l'interruttore DIP 1 in posizione ON.
2. Collegare un cavo direttamente dal proprio PC al connettore Ethernet di WS4-2D-E.
3. Aprire il browser web e digitare l'IP: 192.168.50.100, quindi le credenziali di login come illustrato in precedenza

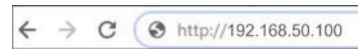

RIPRISTINO DI FABBRICA

L'interruttore DIP 1 consente di reinizializzare completamente il sistema. A questo scopo,

1. Scollegare il cavo di rete TCP/IP (RJ45).
2. Spostare l'interruttore DIP per **3 volte su OFF - ON - OFF** entro **10 secondi**.
3. Attendere fino a quando il LED COMM verde lampeggia.



MODIFICA DELLA PASSWORD

L'interruttore DIP 1 consente di accedere al sistema come amministratore se si dimenticano la password oppure il login.

1. Scollegare il cavo di rete TCP/IP (RJ45).
2. Posizionare su **ON** questo interruttore DIP per circa **15 secondi** e poi di nuovo su OFF. Il sistema, per un periodo di 5 minuti, consentirà di eseguire la connessione (solo dalla rete locale) con la password e il nome utente predefiniti.



IMPOSTAZIONI SOFTWARE

AGGIUNTA DI LETTORI

Andare in "Porte", selezionare il lettore (fig. 2) e poi selezionare il tipo di lettore nel campo "Scheda". (fig. 3). Se Offline, il LED rosso lampeggia rapidamente e il cicalino suona continuamente. Una volta stabilite le comunicazioni, il LED rosso e il cicalino si spengono. Il LED verde comincia a lampeggiare continuamente. Se si desidera spegnere il LED verde, andare in Impostazioni/Opzioni di sistema e selezionare ON oppure OFF per la retroilluminazione (non il valore predefinito) (fig. 4)



fig.1

ID	IO	Nome	APB	ILock	Emerg.	Publico
1.0		Main Entry				<input type="checkbox"/>
1.1		Iti				<input type="checkbox"/>
2.0	E	2.1				<input type="checkbox"/>
2.1		2.2				<input type="checkbox"/>

fig.2



fig.3



fig.4



fig.5

ID	IO	Nome	APB	ILock	Emerg.	Publico
1.0		Main Entry				<input type="checkbox"/>
1.1		Iti				<input type="checkbox"/>
2.0	E	2.1				<input type="checkbox"/>
2.1		2.2				<input type="checkbox"/>

fig.6

Per aggiungere **2 lettori sulla Porta 1**, selezionare il lettore (fig. 2) e da lì selezionare "Accesso con 2 lettori" per "Tipo di accesso" (fig. 5). Compilare il modulo per entrambi i lettori; gli stessi si uniranno in una porta (fig. 6)

AGGIUNTA DI UTENTI

Andare in **Utenti** (fig. 1), selezionare **"Nuovo"** (fig. 2) e poi compilare il modulo (Nome, categoria, numero di scheda...) (fig. 3).

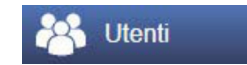

fig.1



fig.2

fig.3

AGGIUNTA DI CONTROLLER SLAVE

Il sistema WS4 può gestire fino a 10 schede WS4 nella stessa installazione (con massimo 20 porte, singole o doppie). Un WS4-2D-E deve essere il master e gli altri degli slave.

La selezione di **master/slave** va eseguita con l'**interruttore DIP 2**: OFF - Master (impostazione di fabbrica), ON - Slave.

Andare in "Porte" e fare clic sul link "Aggiungi slave" (fig. 1). Inserire il numero di serie del WS4-2D-E da aggiungere fare clic su Cerca. Se lo trova, il sistema aggiunge lo slave direttamente all'installazione e sarà possibile configurarne le porte (fig. 2).

In caso di errore, viene visualizzato un messaggio di colore rosso.

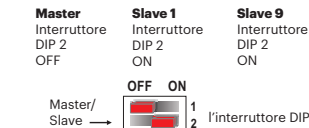
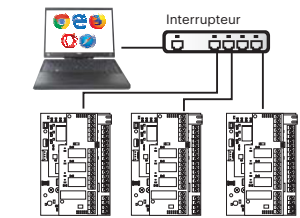

ID	IO	Nome	APB	ILock	Emerg.	Publico
1.0		Main Entry				<input type="checkbox"/>
1.1		Iti				<input type="checkbox"/>
2.0	E	2.1				<input type="checkbox"/>
2.1		2.2				<input type="checkbox"/>

fig.1

ID	IO	Nome	APB	ILock	Emerg.	Publico
1.0		Not used				<input type="checkbox"/>
1.1		Not used				<input type="checkbox"/>
2.0	E	Not used				<input type="checkbox"/>
2.1		Not used				<input type="checkbox"/>

fig.2

Esempio di connessione di 2 porte

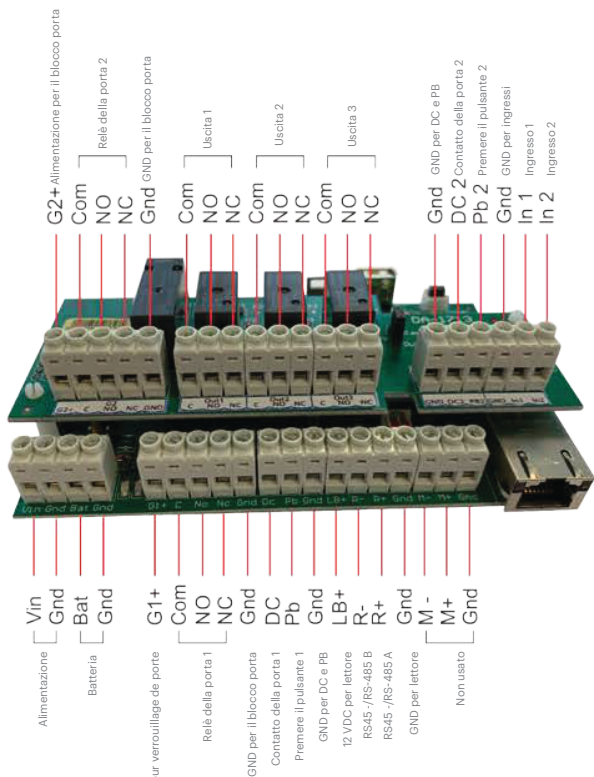

Dip Switch		
	OFF	ON
1	Lan	Autonomous
2	Master	Slave

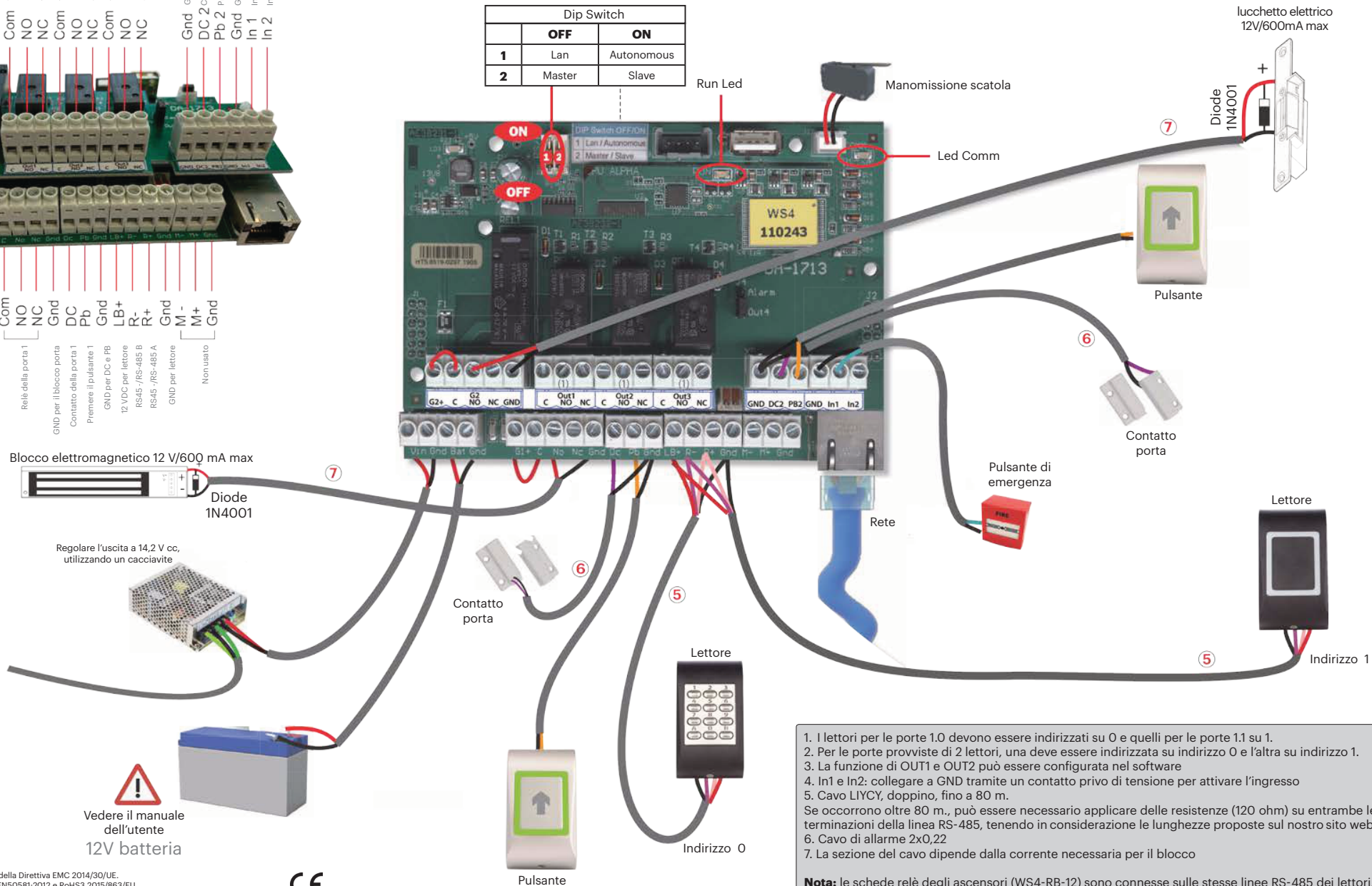

1. I lettori per le porte 1.0 devono essere indirizzati su 0 e quelli per le porte 1.1 su 1.
 2. Per le porte provviste di 2 lettori, una deve essere indirizzata su indirizzo 0 e l'altra su indirizzo 1.
 3. La funzione di OUT1 e OUT2 può essere configurata nel software
 4. In1 e In2: collegare a GND tramite un contatto privo di tensione per attivare l'ingresso
 5. Cavo LIYCY, doppio, fino a 80 m.
Se occorrono oltre 80 m., può essere necessario applicare delle resistenze (120 ohm) su entrambe le terminazioni della linea RS-485, tenendo in considerazione le lunghezze proposte sul nostro sito web.
 6. Cavo di allarme 2x0,22
 7. La sezione del cavo dipende dalla corrente necessaria per il blocco
- Nota:** le schede relè degli ascensori (WS4-RB-12) sono connesse sulle stesse linee RS-485 dei lettori.

Questo prodotto è conforme ai requisiti della Direttiva EMC 2014/30/UE. Inoltre, è conforme alla Direttiva RoHS2 EN50581:2012 e RoHS3 2015/863/EU.





Unidad de control de acceso de 2 puertas con acceso web

GUÍA RÁPIDA DEL USUARIO

DESCRIPCIÓN

La WS4-2D-E es una unidad de control de 2 puertas diseñada para funcionar con lectores con salida RS-485. No es necesario instalar ningún software. Tampoco es necesario tener un ordenador dedicado a la unidad. Todo está disponible en línea y los operadores solo tienen que registrarse con el número de serie del controlador para comenzar a utilizar la aplicación de software.

ESPECIFICACIONES

- Capacidad: 2500 usuarios
- Eventos: 50 000 máx.
- Puertas: 2 (máx. 20 puertas en la misma red)
- Lectores: 2
- Entradas de contacto de puerta: 2
- Entradas con botón pulsador: 2
- Entradas auxiliares: 2 (emergencia y detección de vehículos)
- Salidas auxiliares: 3 (alarma, que guarda el estado de alarma, y presencia)
- Suministro para los lectores: 250 mA cada uno máx.
- Suministro para las cerraduras: 600 mA cada una máx.
- Características del relé: 2 A/48 V CA/CC
- Procesador: ARM A5 - 528 Mhz
- Memoria: RAM de 64 MB DDR2 de 133 Mhz
- Conexión TCP/IP: 10/100/1000 Base-T - HTTP o HTTPS
- Temperatura de funcionamiento: De 0 °C a +50 °C
- Humedad: Del 0 % al 85 % (sin condensación)
- Control manual: Sí
- Conexión de lectores Wiegand: Sí, a través de Wiegand al convertidor RS-485 - WS4-CNV
- Ascensores: Sí, 2 ascensores por instalación, 24 pisos cada uno
- Enganche, antirretorno, contador de personas, presencia, registros del sistema, informes en CSV

PRIMERA CONEXIÓN Y CONFIGURACIÓN

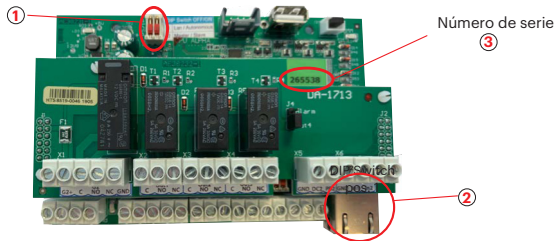

La WS4-2D-E no tiene una dirección IP predeterminada, sino que está establecido en DHCP. Existen 2 métodos para conectar y configurar la WS4-2D-E: LAN y un método independiente.

MÉTODO 1 (para su uso en una red LAN doméstica o comercial)

En esta configuración, el servidor DHCP de la red asignará una dirección IP a su WS4-2D-E

1. Coloque el interruptor DIP 1 en la posición de APAGADO.
2. Conecte un cable desde su red al conector Ethernet de la WS4-2D-E.
3. Abra un navegador web e introduzca <http://ws4> seguido de un guion y el número de serie del controlador WS4-2D-E

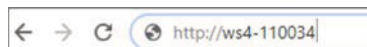

Si no puede conectarse, es porque la red no reconoce el nombre del controlador WS4-2D-E. En este caso, vaya a nuestro sitio web <http://www.xprgroup.com/products/ws4/> y descargue la herramienta denominada "Buscador de dispositivos". El "Buscador de dispositivos" le permitirá averiguar la dirección IP del controlador WS4-2D-E. Ejecute el "Buscador de dispositivos" y obtendrá una lista de todos los controladores WS4 conectados a su red, incluidas sus direcciones IP, como se muestra en la siguiente imagen.

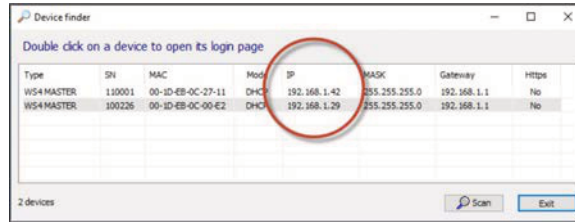

Abra un navegador, escriba la IP del controlador WS4-2D-E y accederá a la página de inicio de sesión. Nombre de usuario: **admin**
Contraseña: **WS4** seguido de un **guion** y el **número de serie** (p. ej., **WS4-110034**) como en la imagen de abajo, todo en mayúsculas y sin espacios.

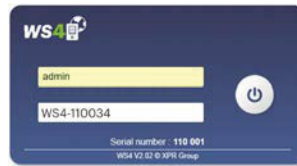

MÉTODO 2 (para uso independiente, sin red LAN)

En esta configuración, la WS4-2D-E asignará una dirección IP a su ordenador. El ordenador se debe configurar para que se obtenga la dirección IP automáticamente.

1. Coloque el interruptor DIP 1 en la posición de ENCENDIDO.
2. Conecte un cable desde el ordenador directamente al conector Ethernet de la WS4-2D-E.
3. Abra un navegador web e introduzca la dirección IP 192.168.50.100 y, a continuación, introduzca las credenciales de inicio de sesión como se ha explicado anteriormente.

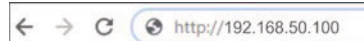

RESTABLECIMIENTO DE LOS VALORES DE FÁBRICA

El interruptor DIP 1 permite la reinicialización completa del sistema. Para ello,

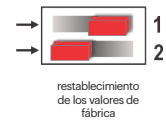

1. Desenchufe el cable de red TCP/IP (Rj45).
2. Cambie este interruptor DIP **3 veces, ENCENDIDO - APAGADO - ENCENDIDO**, en el plazo de **10 segundos**.
3. Espere hasta que parpadee el LED de comunicación verde.

CAMBIO DE LA CONTRASEÑA

El interruptor DIP 1 permite iniciar sesión en el sistema como administrador en caso de haber olvidado los datos de inicio de sesión o la contraseña.

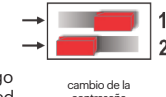

1. Desenchufe el cable de red TCP/IP (Rj45).
2. Encienda **este** interruptor DIP durante unos **15 segundos** y luego vuelva a apagarlo. El sistema permitirá conectarse (solo desde la red local), durante 5 minutos, con el inicio de sesión y la contraseña predeterminados.

AJUSTES DE SOFTWARE

AGREGAR LECTORES

Vaya a "Puertas", seleccione el lector (fig. 2) y, a continuación, el tipo de lector en el campo "Tarjeta". (Fig. 3). Mientras está fuera de línea, el LED rojo parpadea rápidamente y el timbre suena de forma continua. Cuando se establece la comunicación, el LED rojo y el timbre se detienen. El LED verde comienza a parpadear continuamente. Si desea detener el LED verde, vaya a Ajustes/Opciones del sistema y, en Retroiluminación, seleccione ENCENDIDO o APAGADO (no es la opción predeterminada), fig. 4.



fig.1

ID	IO	Nombre	APB	ILock	Emerg.	Publico
1.0		Main Entry				<input type="checkbox"/>
1.1		3B				<input type="checkbox"/>
2.0	E	2.1				<input type="checkbox"/>
2.1		No utilizado				<input type="checkbox"/>



fig.3



fig.4



fig.5

ID	IO	Nombre	APB	ILock	Emerg.	Publico
1.0		Main Entry				<input type="checkbox"/>
1.1		Main Entry				<input type="checkbox"/>
2.0		2.1				<input type="checkbox"/>
2.1		2.2				<input type="checkbox"/>

fig.6

Para agregar **2 lectores en 1 puerta**, seleccione el lector (fig. 2) y, en "Tipo de acceso", seleccione "Acceso con 2 lectores" (fig. 5). Rellene el formulario de ambos lectores y se fusionarán en una puerta (fig. 6)

AGREGAR USUARIOS

Vaya a **Usuarios** (fig. 1), seleccione **"Nuevo"** (fig. 2) y, a continuación, cumplimente el formulario (nombre, categoría, número de tarjeta, etc.) (fig. 3).



fig.1



fig.2



fig.3

AGREGAR CONTROLADORES SECUNDARIOS

El sistema WS4 puede administrar hasta 10 placas WS4 en la misma instalación (con hasta 20 puertas, ya sean simples o dobles). Una unidad WS4-2D-E debe ser la principal y las demás secundarias. La selección de **principal/secundaria** se realiza con el **interruptor DIP 2: APAGADO**: principal (ajuste de fábrica), **ENCENDIDO**: secundaria.

Vaya a "Puertas" y haga clic en el enlace "Agregar secundaria" (fig. 1). Introduzca el número de serie de la WS4-2D-E que se vaya a agregar y haga clic en Buscar. Si la encuentra, el sistema agrega directamente esta placa secundaria a la instalación y puede configurar sus puertas (fig. 2).

En caso de error, aparece un mensaje en rojo.

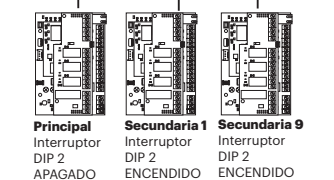
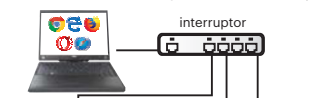

ID	IO	Nombre	APB	ILock	Emerg.	Publico
1.0		Main Entry				<input type="checkbox"/>
1.1		3B				<input type="checkbox"/>
2.0		2.1				<input type="checkbox"/>
2.1		2.2				<input type="checkbox"/>

fig.1

ID	IO	Nombre	APB	ILock	Emerg.	Publico
1.0		Not used				<input type="checkbox"/>
1.1		Not used				<input type="checkbox"/>
2.0		Not used				<input type="checkbox"/>
2.1		Not used				<input type="checkbox"/>

fig.2

Ejemplo de conexión de 2 puertas

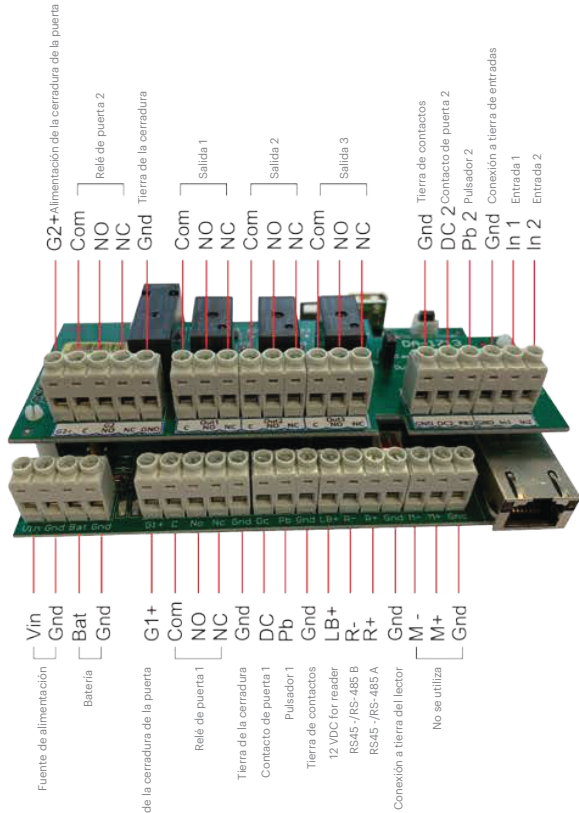

Interruptores DIP		
	OFF	ON
1	Lan	Autonomous
2	Principal	Secundaria

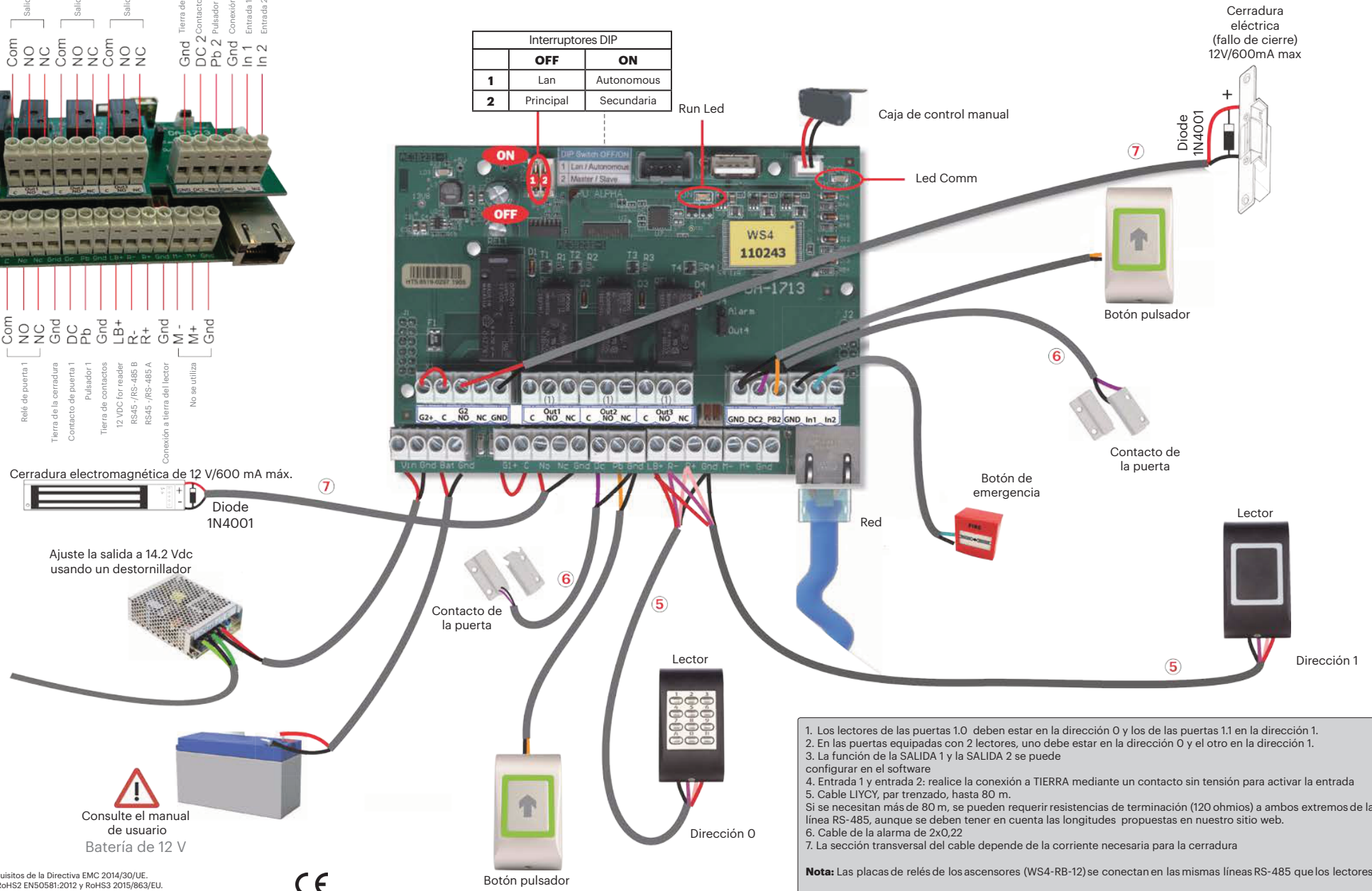

1. Los lectores de las puertas 1.0 deben estar en la dirección 0 y los de las puertas 1.1 en la dirección 1.
 2. En las puertas equipadas con 2 lectores, uno debe estar en la dirección 0 y el otro en la dirección 1.
 3. La función de la SALIDA 1 y la SALIDA 2 se puede configurar en el software.
 4. Entrada 1 y entrada 2: realice la conexión a TIERRA mediante un contacto sin tensión para activar la entrada.
 5. Cable LIYCY, par trenzado, hasta 80 m.
 6. Cable de la alarma de 2x0,22.
 7. La sección transversal del cable depende de la corriente necesaria para la cerradura.
- Nota:** Las placas de relés de los ascensores (WS4-RB-12) se conectan en las mismas líneas RS-485 que los lectores.



KURZHANDBUCH

ÜBERSICHT

Bei WS4-2D-E handelt es sich um eine Zutrittskontrollleinheit für 2 Türen, zur Verwendung mit Lesern mit RS-485-Ausgang. WS4 muss nicht an einen PC angeschlossen werden und die Installation einer Software ist ebenfalls nicht erforderlich. Sie können online auf das Gerät zugreifen, dazu registrieren Sie sich als Bediener einfach mit der Seriennummer des Controllers und haben so Zugang zur Softwareanwendung.

GERÄTEMERKMALE

- Benutzerspeicher: 2.500 Benutzer
- Ereignisse: max. 50.000
- Türen: 2 (max. 20 Türen in einem Netzwerk)
- Leser: 2
- Eingänge für Türkontakte: 2
- Druckstastereingänge: 2
- Freie Eingänge: 2 (Notfall, Fahrzeugerkennung)
- Freie Ausgänge: 3 (Alarm, Speicherung des Alarmstatus, Anwesenheit)
- Stromaufnahme der Leser: jeweils max. 250 mA
- Stromaufnahme der Schlösser: jeweils max. 600 mA
- Relais: 2A/48 V AC/DC
- Prozessor: ARM A5 - 528 MHz
- Speicher: 64 MB Ram DDR2 133 MHz
- TCP/IP-Verbindung: 10/100/1000 Base-T – HTTP oder HTTPS
- Gehäuseabmessungen (mm): 350 x 250 x 80
- Betriebsfeuchtigkeit: 0% bis 85% (nicht kondensierend)
- Sabotageschutz: Ja
- Verbindung mit Wiegandleser: Ja, über Wiegand-RS-485-Konverter - WS4-CNV
- Aufzugfunktion: Ja, 2 Aufzüge pro Installation, jeweils 24 Stockwerke
- Schleusenfunktion, Anti-Passback, Personenzähler, Anwesenheit, Systemlogs, Berichte in CSV

ERSTMALIGE VERBINDUNG UND KONFIGURATION

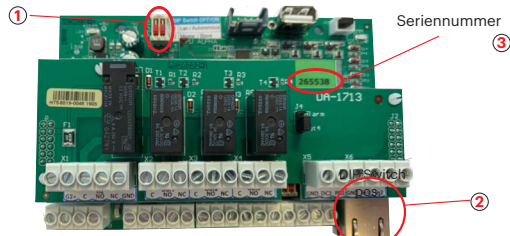

Der WS4-2D-E Controller verfügt nicht über eine automatisch zugewiesene IP-Adresse. Die Voreinstellung ist DHCP. Es gibt 2 Möglichkeiten der Verbindung und der Konfiguration des WS4-2D-E - über ein LAN-Netzwerk oder Standalone.

METHODE 1 (Verwendung im Privat- oder Unternehmens-LAN)

Bei dieser Konfiguration weist der DHCP-Server des Netzwerks Ihrem WS4-2D-E eine IP-Adresse zu.

1. Stellen Sie den DIP-Schalter 1 auf die Position OFF.
2. Verbinden Sie Ihr Netzwerk mit dem Ethernetanschluss des WS4-2D-E.
3. Öffnen Sie Ihren Webbrowser und geben Sie <http://ws4> gefolgt von einem Bindestrich und der Seriennummer Ihres WS4-2D-E-Controllers ein.

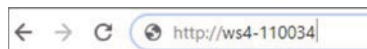

Kann die Verbindung nicht hergestellt werden, liegt es daran, dass Ihr Netzwerk den Namen Ihres WS4-2D-E-Controllers nicht erkennt. In diesem Fall laden Sie sich den „Device Finder“ von unserer Webseite <http://www.xprgroup.com/products/ws4/> herunter. Mithilfe des „Device Finders“ können Sie die IP-Adresse Ihres WS4-2D-E-Controllers herausfinden. Starten Sie den „Device Finder“, dann erhalten Sie eine Liste aller mit Ihrem Netzwerk verbundenen WS4-Controller und deren IP-Adresse, wie in der Abbildung unten dargestellt.

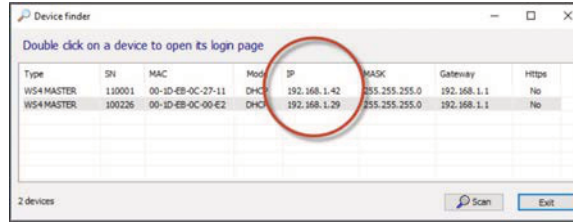

Öffnen Sie Ihren Browser und geben Sie die IP-Adresse des WS4-2D-E-Controllers ein, dann öffnet sich ein Anmeldefenster. Benutzernamen: **admin**
 Passwort: **WS4 + Bindestrich + Seriennummer** (Beispiel: **WS4-110034**), siehe Abbildung unten, Großbuchstaben ohne Leerzeichen.

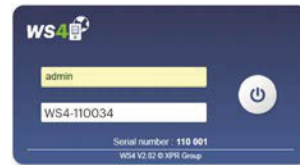

METHODE 2 (Einzelanwendung - ohne LAN-Netzwerk)

Bei dieser Konfiguration weist der WS4-2D-E Ihrem PC eine IP-Adresse zu. Der PC muss so eingestellt sein, dass er die IP-Adresse automatisch erhält.

1. Stellen Sie den DIP-Schalter 1 auf die Position ON.
2. Verbinden Sie Ihren PC mit dem Ethernetanschluss des WS4-2D-E.
3. Öffnen Sie Ihren Webbrowser und geben Sie die folgende IP-Adresse ein: 192.168.50.100, nun können Sie die Anmeldeinformationen, wie oben beschrieben, eingeben.

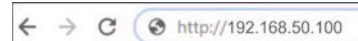

ZURÜCKSETZEN AUF DIE WERKSEINSTELLUNGEN

Über den **DIP-Schalter 1** kann das System auf die Werkseinstellungen zurückgesetzt werden.

1. Trennen Sie das TCP/IP Netzwerk Kabel vom Gerät (RJ45).
2. DIP-Schalter **3 Mal**, innerhalb von **10 Sekunden**, umschalten: **OFF-ON-OFF**.
3. Warten Sie bis die grüne Melde-LED blinkt.

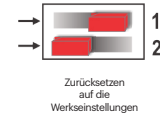

PASSWORT ÄNDERN

Sollten Sie das Passwort vergessen haben, können Sie sich als Administrator über den DIP-Schalter 1 im System anmelden.



1. Trennen Sie das TCP/IP Netzwerk Kabel vom Gerät (RJ45).
2. Stellen Sie den DIP-Schalter 1 für ca. **15 Sekunden** auf **ON** und dann wieder auf **OFF**. Nun haben Sie 5 Minuten Zeit (nur innerhalb des lokalen Netzwerks) sich mit dem ursprünglichen Anmeldedaten und Passwort anzumelden.

SOFTWAREEINSTELLUNGEN

LESER HINZUFÜGEN

Gehen Sie zu „Türen“, wählen den Leser (Abb. 2) und wählen dann die Art des Lesers bei „Karte“ (Abb. 3). Ist der Leser offline, blinkt die rote LED schnell und es ertönt ein anhaltendes Piepsignal. Sobald die Verbindung hergestellt ist, erlischt die rote LED und das Piepsignal verstummt. Nun blinkt die grüne LED. Um die grüne LED abzuschalten, gehen Sie zu Einstellungen/Systemoptionen und wählen Sie die Einstellung der Hintergrundbeleuchtung EIN oder AUS (nicht voreingestellt) (Abb. 4).



fig.1



fig.3

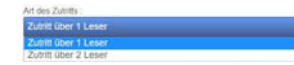

fig.5

ID	EIA	Name	APB	Schleuse	Notf.	Öffentlich
1.0		Main Entry				<input type="checkbox"/>
1.1		In				<input type="checkbox"/>
2.0	E	2.1				<input type="checkbox"/>
2.1		nicht verwendet				<input type="checkbox"/>

fig.2



fig.4

ID	IO	Name	APB	ILock	Emp.	Public
1.0		Main Entry				<input type="checkbox"/>
1.1						<input type="checkbox"/>
2.0		2.1				<input type="checkbox"/>
2.1		2.2				<input type="checkbox"/>

fig.6

Um **zwei Leser zu einer Tür** hinzuzufügen, wählen Sie die Leser aus (Abb. 2) und wählen Sie dann unter „Art des Zutritts“, „Zutritt mit 2 Lesern“ (Abb. 5). Füllen Sie die Maske für beide Leser aus, diese werden dann zu einer Tür vereint (Abb. 6)

BENUTZER HINZUFÜGEN

Gehen Sie zu **Benutzer** (Abb. 1), wählen Sie „**Neu**“ (Abb. 2) und geben Sie die Daten in die Maske ein (Name, Kategorie, Kartennummer...)(Abb. 3).



fig.1



fig.2



fig.3

SLAVE-CONTROLLER HINZUFÜGEN

In einem WS4-System können bis zu 10 WS4-Karten für eine Installation verwaltet werden (mit bis zu 20 Türen, mit je einem oder zwei Lesern). Eine WS4-2D-E-Einheit dient als Master, die anderen Slaves. Die Zuteilung von **Master und Slave** erfolgt über den **DIP-Schalter 2**: OFF = Master (Werkseinstellung), ON = Slave. Gehen Sie zu „Türen“ und klicken Sie auf die Schaltfläche „Slave hinzufügen“ (Abb. 1). Geben Sie die Seriennummer des WS4-2D-E, die hinzugefügt werden soll, ein und klicken Sie auf „Suchen“. War die Suche erfolgreich, wird dieser Slave vom System zur Installation hinzugefügt und die Türen können konfiguriert werden (Abb. 2). Sollte ein Fehler auftreten, erhalten Sie eine Fehlermeldung in rot.

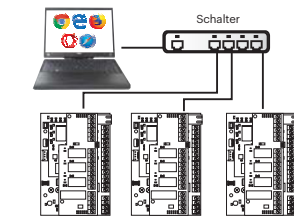

Master
DIP-Schalter 2 OFF

Slave 1
DIP-Schalter 2 ON

Slave 9
DIP-Schalter 2 ON



Master/Slave → **OFF** **ON**
1 2 DIP-Schalter 2- ON

ID	IO	Name	APB	ILock	Emp.	Public
1.0		Main Entry				<input type="checkbox"/>
1.1						<input type="checkbox"/>
2.0		2.1				<input type="checkbox"/>
2.1		2.2				<input type="checkbox"/>

fig.1

ID	IO	Name	APB	ILock	Emp.	Public
1.0		Main Entry				<input type="checkbox"/>
1.1		Not used				<input type="checkbox"/>
2.0		Not used				<input type="checkbox"/>
2.1		Not used				<input type="checkbox"/>

fig.2

Anwendungsbeispiel für zwei Türen

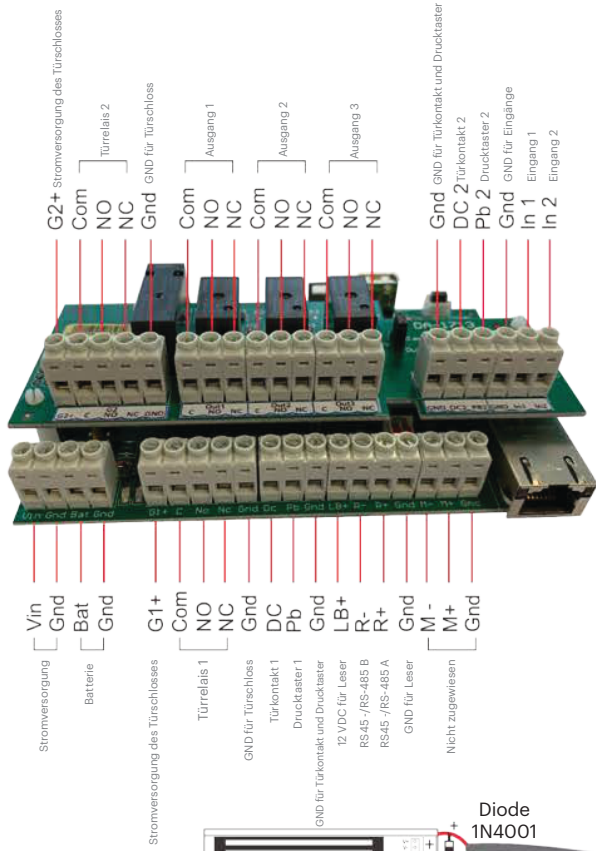

Dip Switch		
	OFF	ON
1	Lan	Autonomous
2	Master	Slave

Elektrischer Türöffner
12V/600mA max

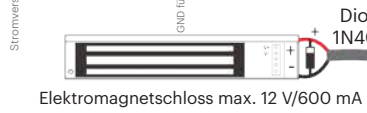

Stellen Sie mit Hilfe eines Schraubendrehers die Ausgangsspannung auf 14,2 VDC ein

! siehe Benutzerhandbuch
12V Batterie

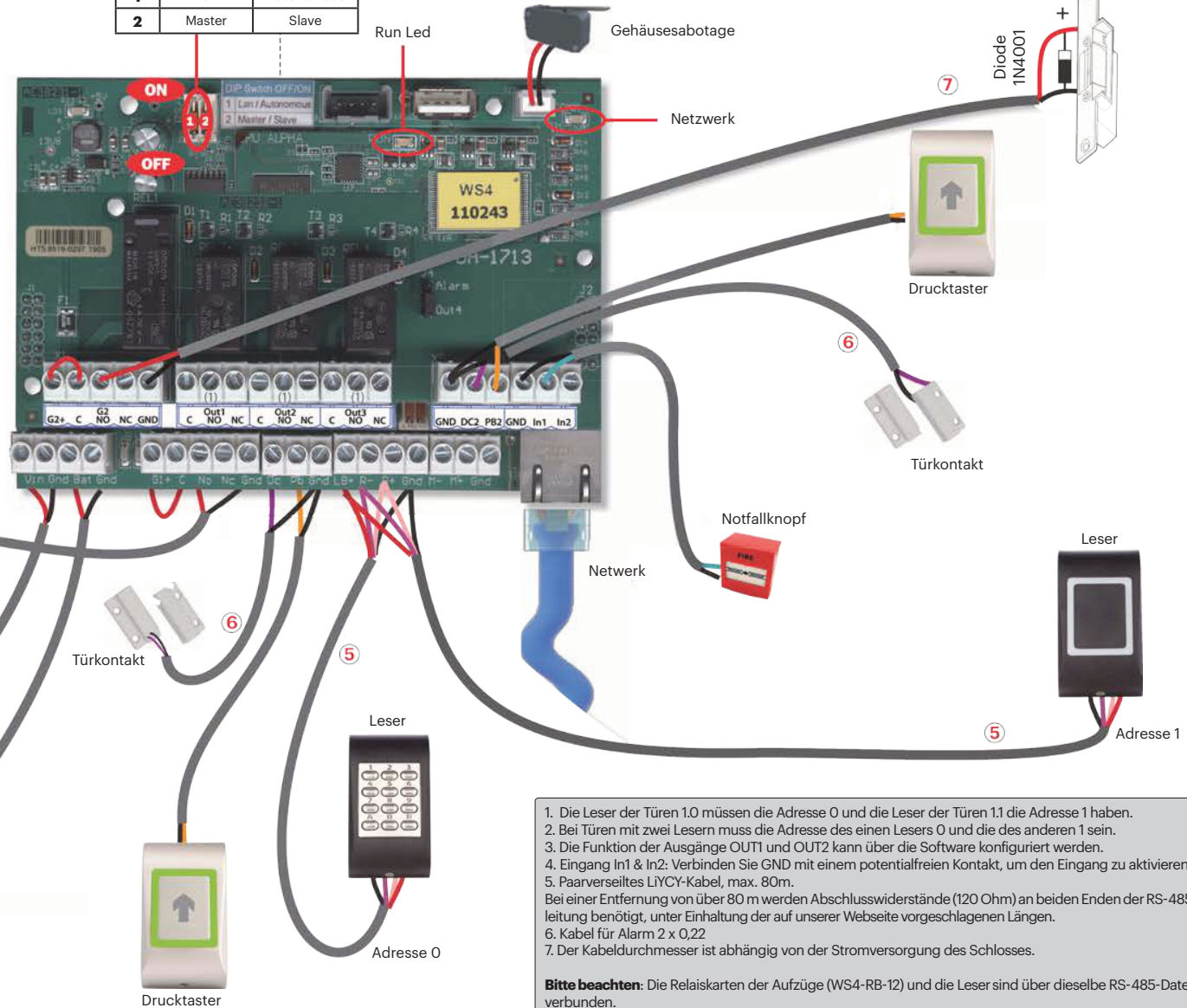

- Die Leser der Türen 1.0 müssen die Adresse 0 und die Leser der Türen 1.1 die Adresse 1 haben.
 - Bei Türen mit zwei Lesern muss die Adresse des einen Lesers 0 und die des anderen 1 sein.
 - Die Funktion der Ausgänge OUT1 und OUT2 kann über die Software konfiguriert werden.
 - Eingang In1 & In2: Verbinden Sie GND mit einem potentialfreien Kontakt, um den Eingang zu aktivieren.
 - Paarverseiltes LiYCY-Kabel, max. 80m.
Bei einer Entfernung von über 80 m werden Abschlusswiderstände (120 Ohm) an beiden Enden der RS-485-Datenleitung benötigt, unter Einhaltung der auf unserer Webseite vorgeschlagenen Längen.
 - Kabel für Alarm 2 x 0,22
 - Der Kabeldurchmesser ist abhängig von der Stromversorgung des Schlosses.
- Bitte beachten:** Die Relaiskarten der Aufzüge (WS4-RB-12) und die Leser sind über dieselbe RS-485-Datenleitung verbunden.

Dieses Produkt erfüllt die Bestimmungen der EMV-Richtlinie 2014/30/EU.
Darüber hinaus entspricht es der RoHS2-Richtlinie EN50561:2012 und RoHS3-Richtlinie 2015/863/EU.





Regeleenheid 2-deurstoegang met internettoegang

BEKNOPTE GEBRUIKERSHANDLEIDING

BESCHRIJVING

WS4-2D-E is een regeleenheid 4-deurstoegang, ontworpen voor lezers met RS-485-uitgang. Er hoeft geen software te worden geïnstalleerd. Een specifieke pc is ook niet vereist. Alles is online beschikbaar en de operators moeten zich alleen registreren met het serienummer van de controller om de softwaretoepassing te kunnen gebruiken.

SPECIFICATIES

- Capaciteit: 2500 gebruikers
- Gebeurtenissen: 50000 max.
- Deuren: 2 (max. 20 deuren binnen hetzelfde netwerk)
- Lezers: 2
- Ingangen deurcontact: 2
- Ingangen drukknoop: 2
- Hulpingangen: 2 (noodsituatie, voertuigdetectie)
- Hulpuitgangen: 3 (alarm, storing alarm status, aanwezigheid)
- Voeding voor de lezers: 250 mA elk max.
- Voeding voor de sloten: 600 mA elk max.
- Eigenschappen relais: 2A/48 VAC/DC#
- Processor: ARM A5 - 528 MHz
- Geheugen: 64 MB Ram DDR2 133 MHz
- TCP/IP-verbinding: 10/100/1000 Base-T – HTTP of HTTPS
- Bedrijfstemperatuur: 0 °C tot +50 °C
- Vochtigheid: 0% tot 85% (zonder condensatie)
- Sabotageschakelaar (tamper): Ja
- Aansluiting Wiegand lezers: Ja, via Wiegand op RS-485-omzetter - WS4-CNV
- Liffunctie: Ja, 2 liften per installatie, elk - 24 etages
- Vergrendeling, anti-passback, personenteller, aanwezigheid, systeemlogs, rapporten in CSV

EERSTE VERBINDING EN CONFIGURATIE

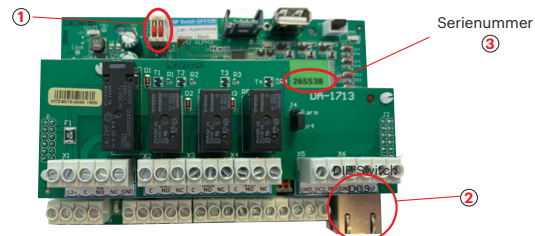

De WS4-2D-E heeft geen standaard IP-adres. Deze is standaard ingesteld op DHCP. Verbinding met en configuratie van WS4-2D-E kan op 2 manieren: LAN en autonoom.

METHODE 1 (voor gebruik thuis of via LAN-netwerk op kantoor)

In deze configuratie wijst de DHCP-server van het netwerk een IP-adres toe aan de WS4-2D-E

1. Stel DIP-schakelaar 1 in op UIT.
2. Sluit een kabel vanaf uw netwerk aan op de Ethernet-connector van WS4-2D-E.
3. Open een webbrowser en voer <http://ws4> in, gevolgd door een streepje en het serienummer van de WS4-2D-E-controller

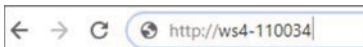

Lukt het niet om verbinding te maken, dan herkent het netwerk de naam van de WS4-2D-E-controller niet. Ga in dat geval naar onze website <http://www.xprgroup.com/products/ws4/> en download de tool "Device Finder". Met "Device Finder" kunt u het IP-adres van de WS4-2D-E-controller zoeken. Activeer "Device Finder" en ontvang een lijst met alle WS4-controllers die op jouw netwerk zijn aangesloten, inclusief het IP-adres, zoals hieronder afgebeeld.

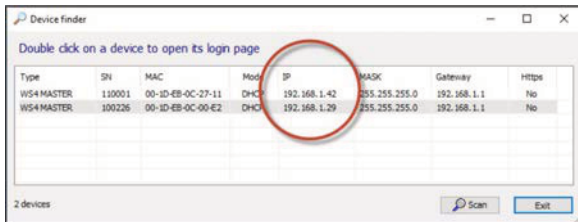

Open een browser en voer de IP in van de WS4-2D-E-controller om de inlogpagina te openen. Gebruikersnaam: **admin**
Wachtwoord: **WS4** gevolgd door een **streepje** en het **serienummer** (bv. **WS4-110034**) zoals hieronder afgebeeld, alles in hoofdletters, zonder spaties.

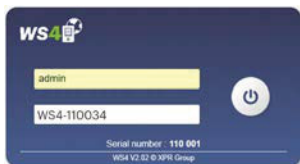

METHODE 2

In deze configuratie wijst WS4-2D-E een IP-adres toe aan uw pc. De pc moet worden ingesteld voor het automatisch verkrijgen van een IP-adres.

1. Stel DIP-schakelaar 1 in op AAN.
2. Sluit een kabel rechtstreeks vanaf uw pc aan op de Ethernet-connector van WS4-2D-E.
3. Open een webbrowser, voer de volgende IP in: 192.168.50.100, en daarna de inloggegevens zoals hierboven vermeld

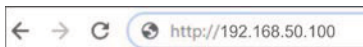

FABRIEKSINSTELLINGEN TERUGZETTEN

DIP-schakelaar 1 initialiseert het systeem geheel opnieuw.

1. Haal de TCP/IP-netwerkkabel (RJ45) uit het stopcontact.
2. Schakel hiervoor de schakelaar **3 keer UIT - AAN - UIT** binnen **10 seconden**.
3. Wacht tot de groene COMM-led knippert.



WACHTWOORD WIJZIGEN

Met DIP-schakelaar 1 kunt u inloggen in het systeem als beheerder als u de inloggegevens van het wachtwoord bent vergeten.

1. Haal de TCP/IP-netwerkkabel (RJ45) uit het stopcontact.
2. Schakel deze DIP-schakelaar gedurende ongeveer **15 seconden AAN** en weer UIT. U heeft nu 5 minuten de tijd om een verbinding tot stand te brengen (alleen vanuit een lokaal netwerk met de standaard inloggegevens en wachtwoord).



SOFTWARE-INSTELLINGEN

LEZERS TOEVOEGEN

Ga naar "Deuren", selecteer de lezer (afb. 2) en selecteer het type lezer in het veld "Kaart" (afb. 3). Wanneer offline: de rode led knippert snel en er klinkt een continu akoestisch signaal. Zodra de verbinding tot stand is gebracht stoppen de rode led en de zoemer. De groene led knippert voortdurend. Ga naar Instellingen/Systeemopties en selecteer achtergrondverlichting AAN of UIT (niet standaard) om de groene led te stoppen, afb.4



fig.1

ID	IO	Naam	APB	SAS	Noed	Openbaar
1.0		Main Entry				<input type="checkbox"/>
1.1		In				<input type="checkbox"/>
2.0	1	2.1				<input type="checkbox"/>
2.1		2.2				<input type="checkbox"/>

fig.2



fig.3



fig.4



fig.5

ID	IO	Naam	APB	Lock	Emp.	Public
1.0		Main Entry				<input type="checkbox"/>
1.1		In				<input type="checkbox"/>
2.0		2.1				<input type="checkbox"/>
2.1		2.2				<input type="checkbox"/>

fig.6

Selecteer de lezer (afb.2) en "Type toegang", en selecteer "Toegang met 2 lezers" (afb. 5) om **2 lezers aan 1 deur** toe te voegen. Vul het formulier in voor beide lezers zodat ze worden samengevoegd in één deur (afb. 6)

GEBRUIKERS TOEVOEGEN

Ga naar **Gebruikers** (afb.1), selecteer "**Nieuw**" (afb.2) en vul het formulier in (naam, categorie, kaartnummer...) (afb.3).

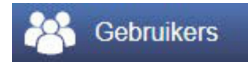

fig.1

fig.3

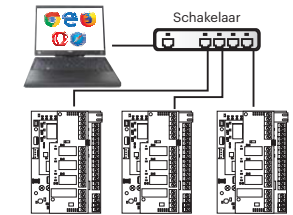

fig.2

SLAVE-CONTROLLERS TOEVOEGEN

Het WS4-systeem kan maximaal 10 WS4-panels beheren in dezelfde installatie (met maximaal 20 deuren, enkele of dubbele). Eén WS4-2D-E moet de master zijn, de andere slaves. De keuze **master/slave** wordt gemaakt met behulp van **DIP-schakelaar 2**: UIT - Master (fabrieksinstelling), AAN - Slave.

Ga naar "Deuren" en klik op de link "Slave toevoegen" (afb.1). Voer het serienummer van de WS4-2D-E in en klik op Zoeken. Als de slave is gevonden voegt het systeem deze rechtstreeks toe aan de installatie en kunt u de deuren configureren (afb.2). Indien er een fout optreedt, dan wordt dit in het rood weergegeven.



Master DIP-schakelaar 2 UIT
Slave 1 DIP-schakelaar 2 AAN
Slave 9 DIP-schakelaar 2 AAN



ID	IO	Naam	APB	Lock	Emp.	Public
1.0		Main Entry				<input type="checkbox"/>
1.1		In				<input type="checkbox"/>
2.0		2.1				<input type="checkbox"/>
2.1		2.2				<input type="checkbox"/>

fig.1

ID	IO	Naam	APB	Lock	Emp.	Public
1.0		Not used				<input type="checkbox"/>
1.1		Not used				<input type="checkbox"/>
2.0		Not used				<input type="checkbox"/>
2.1		Not used				<input type="checkbox"/>

fig.2

Voorbeeld 2-deursverbinding

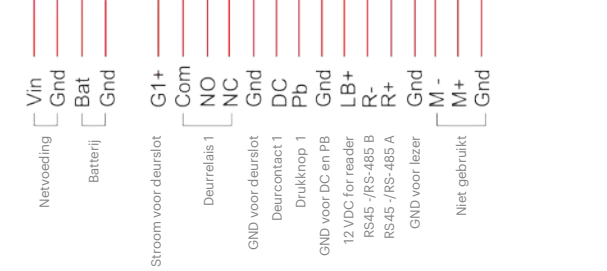
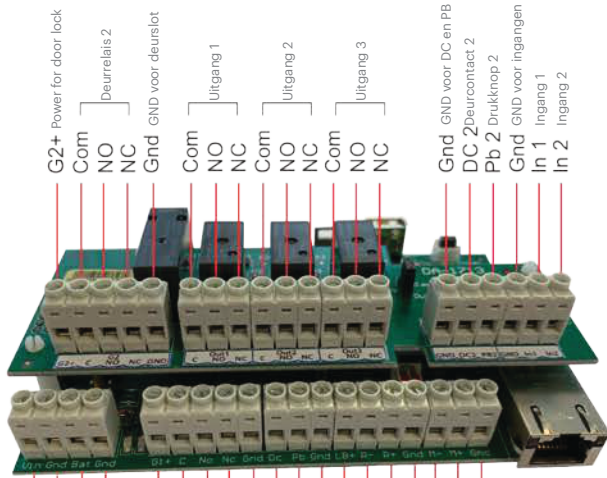

Elektromagnetisch slot 12 V/600 mA max.



Stel de spanning in op 14,2 Vdc met een schroevendraaier



!
Zie gebruikershandleiding 12V batterij

DIP-schakelaar		
	OFF	ON
1	Lan	Autonomous
2	Master	Slave

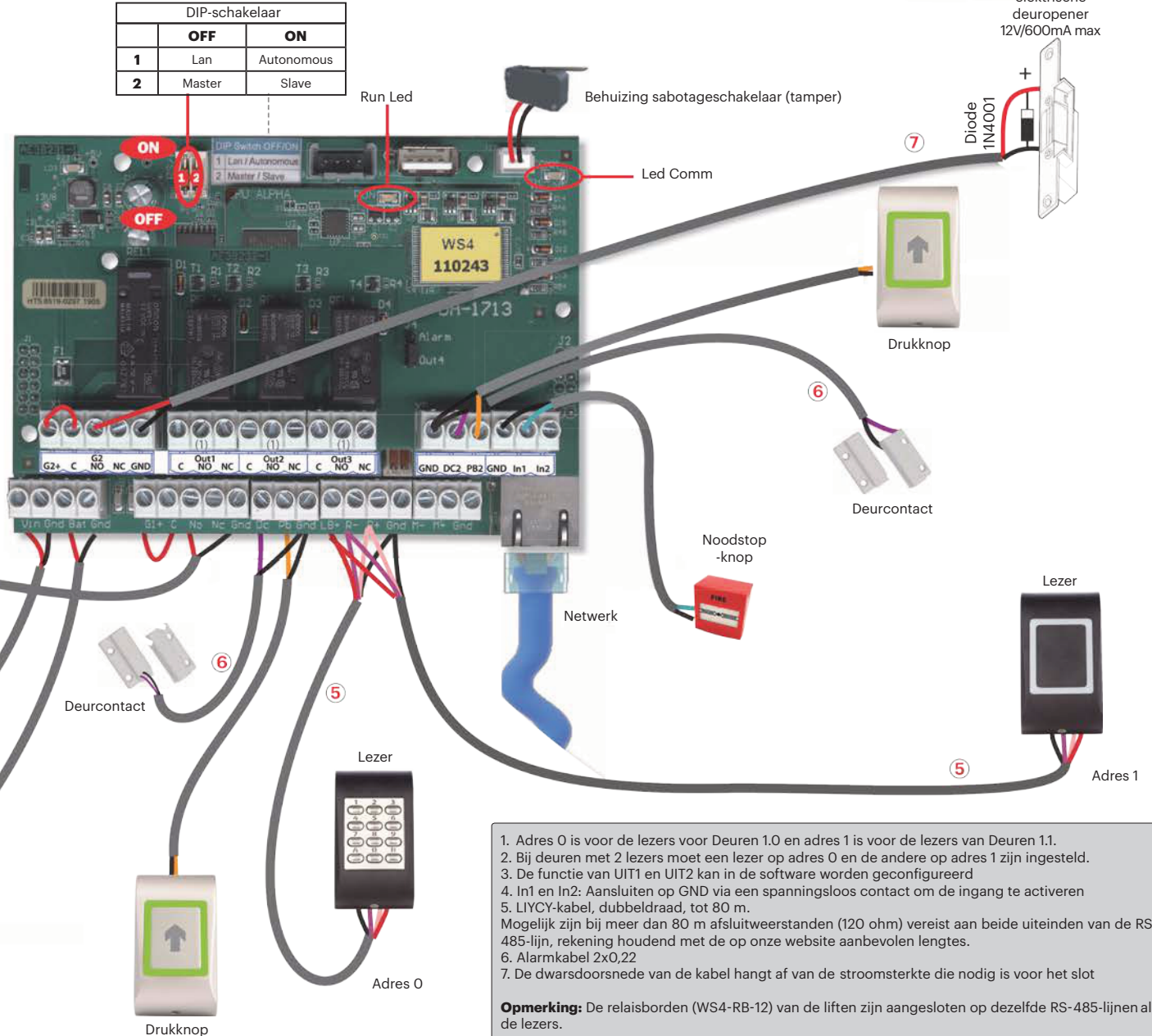

1. Adres 0 is voor de lezers voor Deuren 1.0 en adres 1 is voor de lezers van Deuren 1.1.
 2. Bij deuren met 2 lezers moet een lezer op adres 0 en de andere op adres 1 zijn ingesteld.
 3. De functie van UIT1 en UIT2 kan in de software worden geconfigureerd
 4. In1 en In2: Aansluiten op GND via een spanningsloos contact om de ingang te activeren
 5. LIYCY-kabel, dubbeldraad, tot 80 m. Mogelijk zijn bij meer dan 80 m afsluitweerstand (120 ohm) vereist aan beide uiteinden van de RS-485-lijn, rekening houdend met de op onze website aanbevolen lengtes.
 6. Alarmkabel 2x0,22
 7. De dwarsdoorsnede van de kabel hangt af van de stroomsterkte die nodig is voor het slot
- Opmerking:** De relaisborden (WS4-RB-12) van de liften zijn aangesloten op dezelfde RS-485-lijnen als de lezers.

Dit product voldoet aan de eisen van de EMC-richtlijn 2014/30/EU. En voldoet tevens aan de RoHS2-richtlijn (BGS) EN50581:2012 en RoHS3-richtlijn 2015/863/EU.

